

МІНІСТЕРСТВО ОСВІТИ І НАУКИ УКРАЇНИ
ЗАПОРІЗЬКИЙ НАЦІОНАЛЬНИЙ УНІВЕРСИТЕТ

ФАКУЛЬТЕТ СОЦІАЛЬНОЇ ПЕДАГОГІКИ ТА ПСИХОЛОГІЇ
КАФЕДРА ПСИХОЛОГІЇ

КВАЛІФІКАЦІЙНА РОБОТА МАГІСТРА

**на тему: ВЗАЄМОЗВ'ЯЗОК ЦІННІСНО-МОТИВАЦІЙНИХ
ОРІЄНТАЦІЙ ТА СУБ'ЄКТИВНОГО БЛАГОПОЛУЧЧЯ
СТУДЕНТСЬКОЇ МОЛОДІ**

Виконала: студентка II курсу,
групи 8.0530-з
спеціальності: 053 Психологія
освітньої програми: 053 Психологія
Порожняк Оксана Миколаївна
Керівник: к.психол.н., доцент кафедри
психології Мосол Н.О.
Рецензент: док.психол.н., професор
Шевченко Н.Ф.

Запоріжжя

2021

МІНІСТЕРСТВО ОСВІТИ І НАУКИ УКРАЇНИ
ЗАПОРІЗЬКИЙ НАЦІОНАЛЬНИЙ УНІВЕРСИТЕТ

Факультет соціальної педагогіки та психології
Кафедра психології
Рівень вищої освіти магістр
Спеціальність 053 Психологія
Освітня програма Психологія

ЗАТВЕРДЖУЮ

Завідувач кафедри

к.психол.н., доцент.
Н.О. Губа

«___» _____
_____ 2021 р.

З А В Д А Н Н Я
НА КВАЛІФІКАЦІЙНУ РОБОТУ СТУДЕНТЦІ

Порожняк Оксані Миколаївні

Тема роботи Взаємозв'язок ціннісно-мотиваційних орієнтацій та суб'єктивного благополуччя студентської молоді

керівник роботи Мосол Н.О., к.психол.н., доцент кафедри психології

затверджені наказом ЗНУ від «30» липня 2021 року № 1137-с

2. Строк подання студентом роботи _____

3. Вихідні дані до роботи аналіз психолого-педагогічної літератури.

Зміст розрахунково-пояснювальної записки: проаналізувати сучасну науково-психологічну літературу, щодо особливостей взаємозв'язку ціннісно-мотиваційних орієнтацій та суб'єктивного благополуччя; виявити особливості взаємозв'язку між емоційним та когнітивним компонентами, що детермінують рівень суб'єктивного благополуччя, розкрити сутність понять «ціннісно-мотиваційних орієнтацій» та «суб'єктивного благополуччя» в науково-психологічній літературі, дослідити особливості структури цінностей залежно від ступеня суб'єктивного благополуччя.

Перелік графічного матеріалу: 2 рисунка, 7 таблиць.

4. Консультанти розділів роботи

Розділ	Прізвище, ініціали та посада консультанта	Підпис, дата	
		Завдання видав	Завдання прийняв
Вступ	Мосол Н.О., доцент		
Розділ 1	Мосол Н.О., доцент		
Розділ 2	Мосол Н.О., доцент		
Розділ 3	Мосол Н.О., доцент		
Висновки	Мосол Н.О., доцент		

5. Дата видачі завдання _____

КАЛЕНДАРНИЙ ПЛАН

№ з/п	Назва етапів кваліфікаційної роботи	Строк виконання етапів роботи	Примітка
1	Збір та систематизація матеріалу		
2	Робота над вступом		
3	Робота над першим розділом		
4	Робота над другим розділом		
5	Робота над третім розділом		
6	Написання висновків		
7	Передзахист		
8	Нормоконтроль		

Студент _____ О.М. Порожняк

Керівник роботи _____ Н.О. Мосол

Нормоконтроль пройдено

Нормоконтролер _____

РЕФЕРАТ

Кваліфікаційна робота магістра: 79 сторінок, 2 рисунка, 7 таблиць, 200 джерел, 2 додатки.

Об'єкт дослідження: суб'єктивне благополуччя як інтегральне соціально-психологічне явище.

Предмет дослідження: взаємозв'язок ціннісно-мотиваційних орієнтацій та суб'єктивного благополуччя студентської молоді.

Мета: дослідити особливості взаємозв'язку ціннісно-мотиваційних орієнтацій та суб'єктивного благополуччя представників студентської молоді.

Гіпотеза: узгодженість ціннісно-мотиваційної сфери, що виражається відповідно до значущості та доступності відповідних цінностей, виступає когнітивним показником суб'єктивного благополуччя особистості.

Методи дослідження: теоретичні (теоретичний і порівняльний аналіз психолого-педагогічної літератури); емпіричні (психодіагностичні - методика «Рівень співвідношення «цінності» та «доступності» у різних життєвих сферах» О.Б. Фанталової; «Шкала суб'єктивного благополуччя» М.В. Соколова, методи кількісної та якісної обробки даних.).

Наукова новизна роботи. Виявлено суттєві відмінності ціннісно-мотиваційної сфери, соціально-психологічних установок, залежно від ступеня суб'єктивного благополуччя особистості.

Практичне значення одержаних результатів полягає у тому, що його результати спрямовані на вдосконалення діяльності психологів у аспекті формування суб'єктивного благополуччя особистості та розробку технологій його діагностики.

ЦІННІСНО-МОТИВАЦІЙНІ ОРІЄНТАЦІЇ, СУБ'ЄКТИВНЕ
БЛАГОПОЛУЧЧЯ, ОСОБИСТІТЬ, СТУДЕНТСТВО, УСТАНОВКИ.

SUMMARY

O.Porozhniak The relationship of value-motivational orientations and subjective well-being of student youth.

Qualifying work of the master: 79 pages, 2 figures, 7 tables, 200 sources, 2 appendices.

Object of research: subjective well-being as an integral socio-psychological phenomenon.

Subject of research: the relationship of value-motivational orientations and subjective well-being of student youth.

The purpose of the study: to study the features of the relationship between value-motivational orientations and the subjective well-being of students.

Hypothesis: the coherence of the value-motivational sphere, which is expressed in accordance with the importance and availability of relevant values, is a cognitive indicator of subjective well-being of the individual.

Research methods: theoretical (theoretical and comparative analysis of psychological and pedagogical literature); empirical (psychodiagnostic - the method of "The ratio of" value "and" accessibility "in various spheres of life" OB Fantalov; "Scale of subjective well-being" MV Sokolov, methods of processing the data).

The scientific novelty of the work. Significant differences in the value-motivational sphere, socio-psychological attitudes, depending on the degree of subjective well-being of the individual.

The practical significance of the obtained results is that its results are aimed at improving the activities of psychologists in terms of forming the subjective well-being of the individual and the development of technologies for its diagnosis.

VALUE-MOTIVATIONAL ORIENTATIONS, SUBJECTIVE WELL-BEING, PERSONALITY, STUDENTS, ATTITUDES.

ЗМІСТ

ВСТУП	6
РОЗДІЛ 1. ТЕОРЕТИЧНО-МЕТОДОЛОГІЧНІ ЗАСАДИ ТАКИХ ПОНЯТЬ ЯК ЦІННІСНІ ОРІЄНТАЦІЇ ТА СУБ'ЄКТИВНЕ БЛАГОПОЛУЧЧЯ ОСОБИСТОСТІ.....	10
1.1. Особистість у системі відносин.....	10
1.2. Ціннісні орієнтації та установки особистості	20
1.3. Структура та фактори суб'єктивного благополуччя особистості.	26
РОЗДІЛ 2. НАУКОВО-ПСИХОЛОГІЧНІ ДОСЛІДЖЕННЯ ВЗАЄМОЗВ'ЯЗКУ ЦІННІСНО-МОТИВАЦІЙНИХ ОРІЄНТАЦІЙ ТА СУБ'ЄКТИВНОГО БЛАГОПОЛУЧЧЯ СТУДЕНТСЬКОЇ МОЛОДІ.....	40
2.1. Методологія та методи дослідження.....	40
2.2. Емпіричне дослідження взаємозв'язку ціннісно-мотиваційних орієнтацій та суб'єктивного благополуччя студентської молоді.....	41
ВИСНОВКИ.....	62
СПИСОК ВИКОРИСТАНИХ ДЖЕРЕЛ.....	65
ДОДАТКИ.....	80

ВСТУП

Актуальність дослідження обумовлена тим, що у світі відбувається багато значних змін, які впливають на суб'єктивне благополуччя людей.

Швидкі та непередбачувані перетворення, що викликали нестабільність суспільства, позначилися зокрема на психічному стані, на настрої, суб'єктивному благополуччі населення. Соціальні цілі, цінності, переконання, ідеали зазнали кардинальної переоцінки. Колишні норми та цінності, які переважали у суспільстві, багато в чому вже не відповідають тій реальній ситуації, яка формується наразі. У той же час, нові цінності та норми, що регулюють поведінку особистості, ще не утвердилися. Особливо зазнає впливу студентська молодь, яка на даний момент починає доросле життя і визначається із цінностями.

Так як політична, економічна та соціальна структура суспільства потребують серйозної реформи, дуже важливо враховувати психологічне самопочуття особи, її суб'єктивного благополуччя. Нестабільність у суспільстві та супроводжуючі її процеси відбиваються на самопочутті, настрої, суб'єктивному благополуччі та частині суспільства, що у загальноприйнятій віковій періодизації кваліфікується як молодість, оскільки на початку цього етапу людина ще самовизначається і формує власні життєві опори. Тому є особливо важливим виявлення тих зв'язків та факторів благополуччя, які можуть вплинути на все подальше життєвизначення.

Слід зазначити, що проблема суб'єктивного благополуччя не набула цілісного вивчення. Дослідники виділяють лише деякі фактори цього явища: психофізіологічні (М. Аргайл), соматичні (О.С. Копіна), задоволеність життям (П.І. Яничев), рівнем претензії, самооцінкою (Н.А. Растригіна), життєві стратегії (А.Е. Созонтів). Практично дослідження взаємозв'язку ціннісно-

мотиваційних орієнтацій та суб'єктивного благополуччя недостатньо та нецілісно.

Вивчення проблеми суб'єктивного благополуччя необхідне для створення шляхів і способів реалізації особистості, розкриття потенціалу сучасної людини, конструктивному ставленню до дійсності, формуванню позитивного підходу до вирішення завдань, що стоять перед особистістю. Отже, вивчення проблеми суб'єктивного благополуччя та її зв'язку з цінностями має як теоретичне, так і практичне значення, зокрема, з метою надання психологічної допомоги особистості.

Таким чином, актуальність даного дослідження визначається тим, що проблема суб'єктивного благополуччя вивчена недостатньо і вимагає доповнення теоретичною розробкою питань, що стосується структури та факторів суб'єктивного благополуччя, його взаємозв'язків із соціально-психологічними та психологічними утвореннями, а також є соціальний запит на формування особистості, яка має достатній рівень суб'єктивного благополуччя для повноцінного соціального функціонування особистості.

Все це зумовило вибір теми кваліфікаційної роботи магістра: «Взаємозв'язок ціннісно-мотиваційних орієнтацій та суб'єктивного благополуччя студентської молоді».

Об'єкт дослідження: суб'єктивне благополуччя як інтегральне соціально-психологічне явище.

Предмет дослідження: взаємозв'язок ціннісно-мотиваційних орієнтацій та суб'єктивного благополуччя студентської молоді.

Мета: дослідити особливості взаємозв'язку ціннісно-мотиваційних орієнтацій та суб'єктивного благополуччя представників студентської молоді.

Гіпотеза: узгодженість ціннісно-мотиваційної сфери, що виражається відповідно до значущості та доступності відповідних цінностей, виступає когнітивним показником суб'єктивного благополуччя особистості.

Враховуючи мету і гіпотезу дослідження, були сформульовані наступні завдання:

1. Проаналізувати сучасну науково-психологічну літературу, щодо особливостей взаємозв'язку ціннісно-мотиваційних орієнтацій та суб'єктивного благополуччя;
2. Виявити особливості взаємозв'язку між емоційним та когнітивним компонентами, що детермінують рівень суб'єктивного благополуччя;
3. Розкрити сутність понять «ціннісно-мотиваційних орієнтацій» та «суб'єктивного благополуччя» в науково-психологічній літературі;
4. Дослідити особливості структури цінностей залежно від ступеня суб'єктивного благополуччя;

Теоретико-методологічну основу дослідження склали системно-структурний підхід (Б.Г. Ананьєв, В.А. Ганзен, В.П. Кузьмін, Б.Ф. Ломов, К.К. Платонов, Р.Х. Тугушев та ін.) , психологічна та соціально-психологічна теорії особистості (Б.Г. Ананьєв, Г.М. Андрєєва, А.А. Бодальов, А.І. Донцов, Є.С. Кузьмін, В.М. Куніцина, А.М. Леонтьєв, В.В. Новіков та ін.), психологічна теорія відносин (О.Ф. Лазурський, В.М. Мясищев), теоретичну основу дослідження склали також підходи до ідентифікації суб'єктивного благополуччя особистості (М. Аргайл, Л.В. Куликов, К. Ріфф, М.В.Соколова, Р.М. Шаміонов).

Методики дослідження: методика «Рівень співвідношення «цінності» та «доступності» у різних життєвих сферах» О.Б. Фанталовий; "Шкала суб'єктивного благополуччя" М.В. Соколова; методи обробки отриманих даних, що включають знаходження середнього арифметичного, середнього квадратичного, помилки середнього, порівняльний, кореляційний та факторний аналізи.

Наукова новизна роботи. Встановлено, що суб'єктивне благополуччя - складне соціально-психологічне утворення, що включає емоційні, когнітивні та мотиваційні компоненти, що формується в процесі соціально-психологічної діяльності, у системі реальних відносин особистості до об'єктів навколишньої

дійсності і складається на основі соціально-психологічних установок, цінностей, стратегій поведінки; уточнено структуру, систематизовано функції суб'єктивного благополуччя. Виявлено суттєві відмінності ціннісно-мотиваційної сфери, соціально-психологічних установок, залежно від ступеня суб'єктивного благополуччя особистості.

Практичне значення одержаних результатів полягає у тому, що його результати спрямовані на вдосконалення діяльності психологів у аспекті формування суб'єктивного благополуччя особистості та розробку технологій його діагностики.

Надійність та вірогідність результатів дослідження забезпечується фундаментальними теоретичними та методологічними позиціями, що ґрунтуються на загальновизнаних ідеях вітчизняних психологів; поєднанням науково-обґрунтованих теоретичних та емпіричних методів дослідження, адекватних меті дослідження та завданням, репрезентативністю вибірки, обґрунтованістю та надійністю застосовуваного математико-статистичного апарату, поєднанням кількісного та якісного аналізу фактичного матеріалу.

РОЗДІЛ 1

ТЕОРЕТИЧНО-МЕТОДОЛОГІЧНІ ЗАСАДИ ТАКИХ ПОНЯТЬ ЯК ЦІННІСНІ ОРІЄНТАЦІЇ ТА СУБ'ЄКТИВНЕ БЛАГОПОЛУЧЧЯ ОСОБИСТОСТІ

1.1. Особистість у системі відносин

Проблема особистості у вітчизняній соціальній психології давно актуальна. Зростання її значимості у психологічних дослідженнях пояснюється зміною методологічної ситуації, яка сформувалася у соціальній психології за останні два-три десятиліття.

Побудова концепцій особистості у соціальній психології визначалася пошуком місця соціально-психологічного дослідження особистості, на відміну загальнопсихологічного і соціологічного підходів.

Як зазначає М.Р. Битянова, особистість розглядалася не тільки як суб'єкт своїх соціальних відносин, а й як носій певних психічних якостей, як суб'єкт предметної діяльності тощо. (А.Н. Леонт'єв, К.К. Платонов та інші) [28,390]. Розглядалося питання про специфіку соціально-психологічного підходу до особистості. Так, К.К. Платонов розглядав соціальну психологію як науку, що вивчає психічні явища, властиві або групі, або особистості групи. При цьому акцент був на соціально-обумовлених характеристиках особистості, на формуванні в ній певних якостей в результаті соціального впливу і, звичайно ж, на соціалізації.

Б.Г. Анан'єв [8] розглядає проблему особистості з погляду життєвого шляху у комплексному підході до вивчення людини. Концепція Б.Р. Анан'єва передбачає, що характеристики особистості розкриваються через суспільні відносини та зумовлені ними функції. Будь-які властивості людини як суб'єкта (носія активності) і властивості людини як індивіда (біологічні та психологічні)

можуть бути включені до будь-яких соціальних зв'язків. Безліч соціально-психологічних властивостей особистості визначає те, що особистість - сучасник певної епохи, що займає певне становище в суспільстві, суб'єкт суспільно-політичної діяльності, сучасник певного покоління, член сім'ї. Вона характеризується певною національністю та належить до її культури. Інакше кажучи, особистість як громадський індивід характеризується мотивами і громадськими функціями, обумовлені нормами моралі й права, еталонами поведінки, ролями, індивідуально-типовими особливостями.

Соціальне формування людини, з погляду Б.Г. Ананьєва, не обмежується формуванням особистості. У його процесі відбувається становлення суб'єкта пізнання та діяльності.

О.В. Шорохова сформулювала такий свій погляд на проблему: «Особливість соціально-психологічного аналізу особистості у тому, що це форми соціального впливу, які досліджуються у процесі зародження, розвитку, формування... внутрішньої психологічної структури особистості та виконання його функції регулятора поведінки» [192, 66]. При цьому основними завданнями дослідження особистості є соціальна мотивація поведінки та діяльності у різних соціально-психологічних умовах; класові, національні, професійні особливості; проблеми внутрішньої суперечливості особистості та шляхи їх подолання; самовиховання особистості; закономірності становлення психічного складу особистості. Тобто, соціальна психологія особистості – це психологія соціального розвитку людини, формування психічних механізмів, що регулюють її соціальну поведінку.

Тому не можна не погодитися з думкою Б.Д. Паригіна [119], що специфіка соціально-психологічного вивчення особистості полягає у розкритті всієї структурної складності особистості, яка є одночасно як об'єктом, так і суб'єктом біосоціальних відносин та об'єднує у собі загальнолюдське, соціально-специфічне та індивідуально-неповторне. Наскрізним поняттям аналізу виділених параметрів структури особистості є набутий досвід (загальнолюдський, соціально-специфічний, індивідуально неповторний).

Вивчати соціально-специфічний досвід особистості, на думку Б.Д. Паригіна, необхідно через соціальні ролі особистості («...права та обов'язки особистості, які впливають із її соціального становища...») [119, 63]; соціальні норми («... правила і моделі поведінки, санкціоновані соціальними групами і очікувані у реальній поведінці») [119, 63]; ціннісні орієнтації (цінності суспільства, тією чи іншою мірою засвоєні індивідом); символи (засіб закріплення санкціонованої системи цінностей, вони «... поєднують у собі раціональний сенс... соціальні цінності з високим рівнем і гостротою її сприйняття і переживання» [119, 63].

В.А.Ядов обґрунтував необхідність розглядати «об'єктно-суб'єктні аспекти особистості ... як цілісність, але у певному відношенні, а саме - щодо умов її діяльності, що сформувалися завдяки попередньому досвіду і на основі її природних властивостей» [193, 234]. Специфіка вивчення внутрішньої психологічної структури особистості за В.А. Отрут полягає у розгляді мотивації, ціннісних орієнтацій, соціальних установок та інших «диспозиційних» утворень.

Г.М. Андрєєва, проаналізувавши існуючі підходи до вивчення соціальної психології особистості, стверджує, що для «...соціальної психології головним орієнтиром у дослідженні особистості є взаємини особи з групою (не просто особистість у групі, а саме результат, який виходить від взаємин особистості з конкретною групою)» [11, 264]. На думку автора, з одного боку, необхідно вивчати ті групи, які впливають на особистість, її конкретний життєвий шлях і т.д., тобто проблему соціалізації особистості. З іншого боку, потрібно досліджувати отриманий результат впливу соціуму на особистість, тобто проблему соціальної настанови. Таким чином, специфіка соціально-психологічного вивчення особистості за Г.М. Андрєєвою полягає у розгляданні поведінки та діяльності «соціально детермінованої особистості» у конкретних соціальних групах, індивідуального вкладу кожної особи у діяльність групи, причин, від яких залежить величина вкладу у спільну діяльність.

На думку В.В. Новикова [113], у соціальній психології основний акцент робиться на мікросередовищі формування особистості, враховуються такі регулятори поведінки та діяльності особистості, як вся система міжособистісних відносин. Головним орієнтиром у розгляді «соціально детермінованої особистості» є стосунки особи з групою.

Якщо досліджувати предмет соціальної психології через поняття «психічні відносини», В.М. Мясищев підкреслював, що «...особливості особистості представляють продукт її стосунків з людьми» [108, 312]. Відповідно до психологічної теорії відносин, розробленої В.М. Мясищевим, ядром особистості є індивідуалізована система її суб'єктивно-оцінних, свідомо-виборчих відносин до дійсності, що є інтеріоризованим досвідом взаємовідносин з іншими людьми в умовах соціального оточення. Для В.М.Мясищева ставлення - це основна категорія, яка визначає становище людини у світі, підкреслює його активну роль і є рушійною силою особистості. Система відносин особистості – це єдність трьох взаємозалежних компонентів: ставлення людини до людей, ставлення до предметів зовнішнього світу, ставлення людини до себе. Слід зазначити, що психологічні відносини у В.М.Мясищева представлені багатогранною структурою зв'язків особистості з об'єктивною реальністю. Відносини, за В.М. Мясищевим, завжди структурні і включають найпростіші емоційні переживання, оцінні переживання, переконання. Як зазначає Р.М. Шаміонов, саме «...відносини багато в чому визначають область суб'єктивних переживань, у яких закладено соціальну сутність особистості. Тому вивчення психологічної картини та детермінант суб'єктивного благополуччя особистості дозволяє ... зрозуміти, яким чином соціальне всередині особистості виступає регулятором її поведінки» [185, 50].

Від особливостей системи відносин особистості залежать багато явищ внутрішнього світу людини, психічні стани та процеси. Позначаючи особисту значимість зовнішніх ситуацій і внутрішніх станів для життєдіяльності людини емоції, почуття служать у тому, щоб виявити суб'єктивне ставлення особистості до себе і навколишнього світу. Оскільки все те, що робить людина, зрештою,

служить задоволенню її різноманітних потреб, будь-які прояви її активності супроводжуються емоційними переживаннями. У реальному житті переживання (стан) і ставлення становлять діалектичну єдність, тому таке «розведення» можливе лише умовно.

Проблема відносин особистості як психологічна вперше була визначена О.Ф. Лазурським [90], який пов'язав її з проблемою розвитку особистості та проблемою типології особистості. Він підкреслював, що аналіз особистості може бути як психологічним, психофізіологічним, так і психосоціальним. До категорії ставлення до середовища їм включалися ставлення до природи, матеріальних продуктів праці, інших особистостей, соціальних груп і духовних благ.

Великий внесок у розвиток поняття відносин як психологічної категорії зробив В.М. Мясіщев. Він розглядав особистість як систему відносин.

До аналізу категорії «відносин» у роки зверталися такі дослідники як В.М. Панферов, А.В. Петровський, М.Г. Ярошівський. Теоретичні та емпіричні питання проблеми відносин та взаємовідносин розглядали у своїх роботах соціальні психологи Г.М. Андрєєва, Л.Я. Гозман, Я.Л. Коломенський, В.М. Куніцина, Н.М. Обозов, І.Р. Сушков.

Слід зазначити, що сучасне трактування змістовної сторони категорії «ставлення» спирається на психологічну теорію відносин, розроблену В.М. Мясіщевим.

Використання категорії «відношення» передбачає реалізацію загального методологічного принципу - вивчення об'єктів природи у зв'язку з навколишнім середовищем. Людина взаємопов'язана з навколишньою дійсністю і йому цей зв'язок стає відношенням, оскільки людина представлена у зв'язку як суб'єкт і як діяч. «Там, де існує якесь відношення, воно задане як людське ставлення, воно спрямоване через активність суб'єкта» [11, 70].

Згідно В.М. Мясіщеву, відношення людини - це «... потенціал, що виявляється свідомо активною вибірковістю переживань і вчинків людини, заснованих в його індивідуальному, соціальному досвіді...» [108, 59].

Відношення реалізується чи проявляється у зовнішньому факті, але з тим відношення висловлює внутрішній «суб'єктивний світ» особистості. Саме система відносин визначає характер переживань особистості, особливості сприйняття навколишнього світу, характер поведінкових реакцій на зовнішні впливи. Крім того, «...динаміка відносин особистості, характеризуючи емоційність, стійкість відносин відображає суб'єктивну динаміку умов життя...» [108, 60].

Це становище відображене у роботах Л.В. Куликова, який запропонував багатокомпонентну структуру відносин: природний світ, світ людей і «Я» особистості. «Відносини особистості не служать «ґрунтом, на якому ростуть» уявлення, мрії, наміри, цілі, плани. Саме ставлення є єдністю пізнавальних, емоційних та поведінкових компонентів» [85,148]. Зміни у будь-якій з підструктур відносин природно призводять і до зміни внутрішніх відносин суб'єкта.

В.М. Куніцина і В.М. Панферов, аналізуючи проблему відносин у роботах В.М. Мясіщева, акцентують увагу на тому, що диференціація відносин передбачає аналіз психічних, психологічних та соціально-психологічних відносин. Психічні відносини розкривають ступінь привабливості об'єкта, супроводжують будь-який акт пізнавальної діяльності на конкретно-чуттєвому рівні відображення, визначаючи її емоційне забарвлення. «Якісно психічні відносини характеризуються позитивною чи негативною модальністю, знижуючи чи підвищуючи ефективність діяльності» [88, 141].

Усвідомлення свого психічного ставлення до об'єкту за рахунок когнітивних компонентів психічного відображення перетворює елементарне реагування на почуття суб'єкта. Тим самим психічні відносини трансформуються у психологічні. Психологічні відносини більшою мірою репрезентують індивідуальну сутність людини - це вибірккові та свідомі зв'язки особистості з різними сторонами навколишньої дійсності.

Усвідомленість і довільність психологічних відносин надають їм когнітивний характер: спрямовують поведінку та діяльність людини у певне

русло, залучаючи у цей процес такі важливі психічні освіти особистості, як потреби, почуття, інтереси, переконання, оцінка, воля, мотив. Роль «основного відношення» у структурі індивідуальних зв'язків особистості з об'єктивною дійсністю В.М. Мясіщев відводив потребам. Ступінь задоволеності визначає напруженість психологічного відношення, виражаючись у переживаннях та почуттях. Соціально-психологічні відносини визначають сутність людини і характеризують її відносини з іншою конкретною особистістю, а також із соціумом. «Потенційно нова якість соціально-психологічних відносин у тому, що вони завжди продукт взаємодії, взаємозв'язку, взаємоспрямованості, взаємовпливу, взаємопізнання, взаємовираження, взаємовідносин» [108, 144]. Позитивний чи негативний досвід взаємовідносин із людьми однозначно формує та відповідну систему внутрішніх відносин особистості.

Разом з тим, відношення сприймається як емоційна реакція на певні події [48, 377]. Тому, як зазначає Р.М. Шаміонов, «...відношення безпосереднє з емоційно-чуттєвою сферою особистості і...включає оцінку, і, якщо точніше - емоційну оцінку» [185, 24]. У соціальній психології досить поширена теорія Шехтера і Сінгера [133], згідно з якою емоційні переживання та поведінка залежать від умов, які формуються з приводу причин свого фізіологічного збудження. Інакше висловлюючись, та сама симптоматика порушення порізногому може бути кваліфікована залежно від «пояснення» причин цього порушення.

Процесуальна сторона відносин проявляється в психічних станах і обумовлює їх суттєві параметри. З погляду І.І. Чеснокової [179], під станом у психології розуміється особлива форма реалізації психічного, що з специфічним емоційним самопочуттям, викликаним переживанням значимих людини чинників протягом певного періоду часу.

На думку Н.Д. Левітова, «психічний стан - це цілісна характеристика психічної діяльності за певний період часу, що показує своєрідність перебігу психічних процесів залежно від явищ реальності, що відображаються, попереднього стану і психічних властивостей особистості» [120, 473].

Б.Д. Паригін зазначає, що у цьому визначенні істотні такі властивості стану: цілісність, тимчасовий характер (динамічність), похідність від ситуативних чинників, попередніх станів та властивостей особистості. А Л.В. Куликов [85] акцентує увагу на інтегруючій функції стану і на актуальних фазах, що відображають різні лінії зміни психіки.

У дослідженнях проблеми психічних станів Ю.Є. Сосновікова [158] спиралася на параметри часу (тривалість, дискретність, незворотність, циклічність тощо). «Психічні стани існують завжди у теперішньому. Але в реальному стані взаємодіють минуле та майбутнє особистості. Минуле - як пережитий життєвий досвід особистості, складовою якого є прожиті у різні періоди життя психічні стани. Окремі їх емоційні, когнітивні, регулятивні компоненти іноді входять у справжні психічні стани» [158, 21]. Аналіз психічних станів в аспекті співвідношення минулого, сьогодення та майбутнього показують, що багато з них зникають безслідно для людини – у тому чи іншому вигляді вони включаються згодом у її психічне життя, у структуру взаємодій з об'єктивним світом. Такий феномен як психічний стан, С.Л. Рубінштейн [144] назвав "фоном", на якому виникають психічні процеси. Тут фоновий стан висловлює певну міру мобілізації сил, енергії, активності особистості, її готовність чи неготовність до дії, вчинку. Воно сприяє чи не сприяє переходу «стартової» активності особистості у діяльність, у різні форми поведінки, сприяє чи перешкоджає протіканню психічного процесу. У такому розумінні фоновий стан постає як одна з внутрішніх умов, що детермінують характер впливів зовнішніх причин та певний перебіг психічних процесів.

У концепції регулювання психічних станів А.О. Прохорова [72] виділено основні складові функціональної структури регуляції: рефлексія пережитого стану та уявлення бажаного стану, актуалізація відповідної мотивації та використання психорегулюючих засобів (дій – від простих до складних).

Процес регуляції станів при усвідомленому регулюванні несе у собі відбиток особистісної значущості для суб'єкта; більше, якщо вибір бажаного

стану має особистісний сенс, то актуалізується образ майбутнього стану, що стає орієнтиром суб'єкта.

Крім того, «психічні стани є мимовільною реакцією на фізіологічні стани організму, які виникають внаслідок успішної чи неуспішної взаємодії людини з об'єктами зовнішнього світу, з людьми і з самим собою» [72, 10]. Ці взаємодії пов'язані з життєзабезпеченням організму у вигляді психічної регуляції діяльності і психологічним управлінням потребами поведінки.

Як зазначає А.О. Прохоров, психічні стани та переживання є відображенням благополуччя чи неблагополуччя життєдіяльності організму, зокрема і людини взагалі як суб'єкта соціальної взаємодії (особистості). Таким чином, задоволеність чи незадоволеність потреб людини породжує відповідні емоційно-вольові стани та почуття як переживання мотиваційних відносин людини зі світом речей та людей. Все це «виявляється в емотивних функціях життєдіяльності людини, які усвідомлюються та визначаються у «Я» - концепції через поняття про «психологічні якості особистості» як системи відносин».

На багатовимірність психічних станів вказують Н.Д. Завалова та В.А. Пономаренко [65]. На їхню думку, стани можуть виступати і як система організації психічних процесів, і як суб'єктивне ставлення до явища, що відображається, і як механізм оцінки навколишньої дійсності.

Тим часом О.В. Гаврилова вважає, що «...відношення обумовлює стан; задоволеність - це емоційно забарвлений психічний стан людини, який обумовлений ставленням до навколишнього світу, своєї діяльності та себе» [39,167].

У цих поглядах про співвідношення станів і відносин особистості виразно простежується їхній зв'язок, який переломлюється в задоволеності. Як зазначає Р.М. Шаміонов, «... у сенсі задоволеності існує дві точки зору, зумовлені акцентуванням різних її аспектів. Його можна розглядати з погляду переживання, стану (інтенсивність, полярність), та (або) відношення (оцінка, тривалість), і процесу (динаміка)» [185, 23].

Проте, за даними Л.В. Куликова [85], на сьогодні залишаються недостатньо вивченими багато важливих аспектів взаємозв'язку станів із системою відносин особистості, її соціально-психологічними властивостями. Не є винятком у цьому ряду та задоволеність особистості.

Р.М. Шаміонов зазначає, що дослідники розглядають окремі сторони задоволеності для заповнення того вакууму, який утворюється між станами та властивостями особистості. Задоволеність є свого роду сполучною ланкою між цими явищами [185, 27]. В особистості ці зв'язки виявляються взаємопов'язаними та взаємовпливаючими.

Виходячи з розуміння задоволеності як психічного стану, «зумовленого ставленням», необхідно уточнити, що це соціально-психологічне особистісне явище, яке проявляється у процесі особистісного відтворення у соціальних відносинах. Крім того, задоволеність пов'язана із соціалізацією індивіда, з процесами емоційного та особистісного розвитку, і, водночас, вона є спонукальним механізмом соціалізації.

Узагальнення поглядів вітчизняних дослідників дозволяє зробити такі висновки.

Специфіка соціально-психологічного вивчення особистості передбачає комплексне дослідження особистісних характеристик, що розкриваються через суспільні відносини, соціальну мотивацію поведінки та діяльність у різних соціально-психологічних умовах; ціннісні орієнтації та соціальні установки, тобто через взаємини особистості із соціумом.

Особливості особистості виявляються через індивідуалізовану систему її суб'єктивно-оцінних, свідомо-виборчих відносин до дійсності, інтеріоризований досвід взаємин з іншими людьми в умовах соціального оточення.

Від особливостей системи відносин особистості залежать багато явищ внутрішнього світу людини, психічні стани та процеси, пов'язані зі специфічним емоційним самопочуттям, викликаним переживанням значимих для людини факторів і є відображенням благополуччя чи неблагополуччя

життєдіяльності людини як суб'єкта соціальної взаємодії. Успішність чи неуспішність взаємодії переживається особистістю як результат задоволеності чи незадоволеності у поведінці та діяльності.

1.2. Ціннісні орієнтації та установки особистості

Пошук регуляторів соціальної поведінки людини у сфері її суб'єктивних особистісних відносин до світу, інших людей, себе є одним із традиційних напрямів наукових психологічних досліджень. Теоретична та дослідницька діяльність у цій галузі розгортається навколо таких понять як атитюд, соціальна установка, ставлення, ціннісні орієнтації. «Внутрішня близькість цих понять у тому, що незалежно від вихідних орієнтацій їхніх творців, всі вони створені для пояснення та вивчення тих проміжних змінних (факторів, призм), які складним чином опосередковують зв'язок особистості та зовнішнього середовища» [28, 425].

Дослідження системи відносин людини до зовнішнього світу у вітчизняній науці пов'язані з іменами таких вчених як О.Ф. Лазурський, В.М. Мясіщев, Д.М. Узнадзе, А.Н. Леонт'єв, В.А. Ядов, Ш.А. Надірашвілі, П.М. Шіхарєв, А.Г. Асмолов, Б.Г. Анан'єв та іншими.

О.Ф. Лазурський [90] порушує проблему особливостей особистості з погляду її суб'єктивних відносин до дійсності. У ці відносини О.Ф. Лазурський вкладає той самий сенс, що й у поняття ціннісні орієнтації та розглядає їх як провідні при визначенні характеру особистості.

В.М. Мясіщев, розвиваючи ідеї О.Ф. Лазурського, визначав як «ядро» особистості індивідуальну цілісну систему суб'єктивно-оцінних ставлень до дійсності. Зміст відносин особи задає об'єктивна дійсність, але власне суб'єктивними їх робить система афективних, смислових переживань особистості, у зв'язку з діяльністю, що сприймається. Тобто основу змістовних відносин особистості складають її ціннісні орієнтації: «... Для чого живе ця

людина, що для неї є сенсом життя: чи керують нею соціальний ідеал благ або мета особистого успіху...» [108, 52].

Б.Г. Ананьєв [8] розкриває ціннісні орієнтації як основний структурний компонент особистості, в якому сходяться різні психологічні характеристики. Ціннісні орієнтації визначають особливості та характер відносин особистості з навколишньою дійсністю і детермінують її поведінку. Ціннісні орієнтації, структура та динаміка відносин, на думку Б.Г.Ананьєва, це характеристика особистості, що визначає її світогляд, життєву спрямованість, суспільну поведінку, основні тенденції розвитку.

Розглядаючи цінності як смислові утворення, О.О. Тихомандрицька, Є.М. Дубовська зазначають, що цінності є мотиваційними і когнітивними утвореннями. «Цінності виступають для індивіда як деякі критерії оцінки дійсності, зокрема, інших людей, а також самого себе» [167, 80]. Саме сенс є основою пізнання навколишнього світу і саме сенс визначає напрям і активізує діяльність особистості. «Цінності ж, які є смисловими утвореннями, «пов'язують» когнітивну і мотиваційну сфери, інтегрують в єдину смислову сферу, надаючи особистості певну цілісність» [167, 81].

Крім того, цінності виступають як утворення мотиваційної сфери та регулюють соціальну поведінку людей. З великого набору цінностей людина обирає - віддає перевагу, відмовляється, бореться "за" або "проти", зважає - свої цінності. Як зазначають А.А. Волочков, Є.Г. Єрмоленко [36], саме цінності активізують і спрямовують поведінку та діяльність людини, дають можливість прийняти рішення у ситуації вибору, за яким – емоційне ставлення людини до дійсності та самої себе. Рішення, прийняті особистістю, здебільшого спираються на ті цінності, що є для неї найважливішими і займають найвище позиції у ієрархії ціннісних орієнтацій. Отже, основна функція ціннісних орієнтацій полягає у регулюванні поведінки як усвідомленого впливу на соціальних умовах.

За даними І.Р. Сушкова [163], ключовим, системоутворюючим фактором для соціальних процесів є соціально-психологічні відносини. Вони

відображають міру та спрямованість змін, що відбуваються в соціальній системі. При цьому ціннісні орієнтації виступають головною, емоційною, тобто мотивуючою стороною відносин. Крім того, «самі взаємини стають провідними цінностями для особистості та соціальної групи, через які змінюються, набуваючи життєвого сенсу всі інші» [163, 155].

М.Г. Рогов [141] акцентує увагу на тому, що цінності та мотиви особистості необхідно розглядати в їх взаємозв'язку, взаємообумовленості, взаємовпливі, а також у динаміці розвитку. Безсумнівно, що мотиви відображають життя суспільства, зумовлюються приналежністю людини до певного соціального середовища, її становищем у системі суспільних відносин, але також, безсумнівно, і те, що людина вносить у цю систему свої цінності та потреби, своє «Я».

Цінності формуються в результаті усвідомлення особистістю своїх потреб у співвіднесенні їх з предметами та явищами навколишнього світу, тобто внаслідок ціннісного відношення. Первинну роль ціннісному відношенню грає виникнення тієї чи іншої незадоволеної потреби. У цьому слід зазначити, що ціннісне ставлення немає до того часу, поки особистість не виявить собі проблематичність задоволення своєї актуальної потреби. І чим проблематичніше задоволення цієї потреби, тим більшу цінність мають предмет, явище (або спосіб) її задоволення. Ця думка знаходить своє відображення у теоретичних дослідженнях В.Е. Чудновського [182] та емпіричних дослідженнях Д.В. Каширського [70], В.С. Собкіна, Є.М. Маріч [152].

У концепції В.А. Ядова [193] система ціннісних орієнтацій інтерпретується як ієрархічна система диспозицій особистості. Автор вважає, що і умови діяльності, потреби, поведінка суб'єкта, і його особистісні диспозиції (стан готовності до певного способу дії) організовані ієрархічно. Основна функція диспозиційної системи - психічне регулювання соціальної діяльності чи поведінки суб'єкта у соціальному середовищі. До першого рівня віднесено просто установки (у розумінні Д.М. Узнадзе), що регулюють

поведінку на найпростішому, переважно побутовому рівні. До другого рівня відносяться соціальні установки (атитюди), що регулюють вчинки особистості на рівні та в умовах внутрішньогрупової взаємодії. За В.А. Отрут, соціальні установки являють собою аналог бажань — емоційно забарвлені передусім до способів діяльності та оцінки умов, в яких вона протікає. Вони формуються за активного впливу загальних соціальних умов, однак у регуляції поведінки вони співвідносяться саме з конкретними обставинами мікросередовища і несуть відповідальність не за програмування життєвого шляху людини, а за її поведінку в соціальній ситуації, обмеженій часом та простором [193, 436]. Третій рівень включає загальну спрямованість інтересів особистості (або базові соціальні установки), що відображають ставлення індивіда до його основних сфер життєдіяльності (професія, громадська діяльність, освіта, захоплення тощо). Четвертий рівень (вищий) - ціннісні орієнтації, що регулюють цілісність поведінки та власне діяльність особистості.

Отже, на всіх рівнях поведінка особистості регулюється її диспозиційною системою. При цьому, як зазначає Г.М. Андрєєва «...у кожній конкретній ситуації та залежно від мети провідна роль належить певному диспозиційному утворенню, а інші диспозиції є «на фоновому рівні» [10, 164]. Крім того, в умовах суспільних змін, у важких ситуаціях одними з перших зазнають зміни диспозиції нижчого рівня - соціальні установки (атитюди) як засоби, що забезпечують поведінку людини в конкретних ситуаціях її взаємодії із соціальним середовищем. «Це стає можливим внаслідок їх більшої мобільності та здатності до змін у ході соціального впливу порівняно з диспозиціями вищого рівня, наприклад, ціннісні орієнтації [10, 164]. Атитюди пристосовують людину до вимог, що висунулися до нього соціумом. У зв'язку з цим проблема соціальних установок, їх роль в адаптації особистості до нових умов життя стає актуальною на сьогоднішній день.

Серед найвідоміших робіт, що визначають функції соціальних установок, можна назвати теорію М. Сміта, Д. Брунера, Р. Уайта, теорію Д. Каца [10].

Д. Кац виділяє чотири функції соціальних установок:

1. Інструментальна (адаптивна) функція: виражає пристосувальні тенденції поведінки людини. Крім того, підтримка певних соціальних установок дає можливість людині заслужити схвалення і бути прийнятою іншими людьми, оскільки їх швидше залучає той, у кого установки подібні до власних. Тобто атитюд може сприяти ідентифікації людини з групою.

2. Егозахисна функція: соціальна установка сприяє вирішенню внутрішніх конфліктів особистості. Говорячи словами Л.Н. Анциферової, «люди ігнорують несприятливу інформацію про себе, намагаються дискредитувати джерело інформації, і навіть вдаються до різних форм самообману» [16, 6].

3. Функція висловлювання цінностей (самореалізації): соціальні установки дають людині можливість висловити те, що важливо їй і організувати свою поведінку відповідним чином.

4. Функція організації знань - заснована на прагненні особистості до смислового впорядкування навколишнього світу. Тобто, за допомогою соціальних установок людина оцінює інформацію, що надходить із зовнішнього світу, і співвідносить її відповідно до своїх цілей, цінностей та інтересів.

В цілому можна сказати, що соціальні установки виконуючи перераховані функції, адаптують людину до життя та захищають її від невизначеності. Адаптація особи до нової соціальної ситуації відбувається у зв'язку зі зміною його атитюдів, що призводить до зміни поведінки [10, 167].

У структурі соціальної установки, як відомо, виділяють три компоненти: когнітивний, що містить знання, уявлення про соціальний об'єкт; афективний, що відбиває емоційно-оцінне ставлення до об'єкта; конативний (поведінковий), який виражає готовність особистості реалізувати певну поведінку стосовно об'єкту. Слід зазначити, що афективні компоненти тісно пов'язані в атитюдній системі з когнітивними компонентами. Г.М. Андреева вважає, «...однієї з особливостей атитюдів є те, що у них проявляється узгодженість когніцій і

афектів», тобто реалізується так званий принцип конгруентності настрою. «...Позитивний афективний стан призводить до більш позитивних та оптимістичних соціальних міркувань і, навпаки, негативні афекти викликають песимістичні думки. ...Гарний настрій керує сприятливими судженнями та активізує позитивні атиitudи у відношенні до інших людей, що у свою чергу відображатиме просоціальну поведінку, спричинену позитивним настроєм» [10, 173].

Так, у дослідженнях Р.М. Шаміонова виявлено, що для задоволеності собою та життєдіяльністю, суттєвими є оптимістичність, активність, мотивація досягнення. Найбільш сильними детермінантами задоволеності у різних сферах виступають такі типи міжособистісної взаємодії, як доброзичливий та альтруїстичний. «...Домінування особистісної орієнтації на альтруїзм над орієнтацією на егоїзм пов'язані з високим ступенем суб'єктивного благополуччя особистості» [185, 160].

Слід зазначити, що в рамках соціально-психологічних досліджень активно досліджуються різні характеристики ціннісних орієнтацій: співвідношення цілей та засобів (Ю.Р. Саарніт, 1987), значущого та відносно незначного (А.А. Горбатков, 1977), гармонійність-дисгармонійність цінностей (М. Вудкок, Д. Френсіс, 1991). Крім того, вивчаються структура та динаміка ціннісних орієнтацій у юнацькому віці (О.І. Зотова, М.І. Бобньова, 1975), взаємозв'язки ціннісних орієнтацій та характерологічними особливостями особистості (І.В. Дубровіна, 1987), типологія цінностей (М.І. Кирилова, 2000), взаємозв'язок цінностей з професійною спрямованістю (М.Г. Рогов, 2003; І.В. Травін, Н.В. Блохін, 2003). Однак, взаємозв'язок ціннісних орієнтацій та суб'єктивного благополуччя особистості залишається мало вивченим як на теоретичному, так і емпіричному рівнях.

Узагальнення авторських концепцій дозволяє зробити такі висновки.

Теоретичні та емпіричні дослідження ціннісних орієнтацій розгортаються навколо таких понять як смислові утворення, ставлення, особисті потреби, соціальні установки та ціннісні орієнтації. Дослідники, застосовуючи різні

терміни, мають на увазі загальну ознаку – ставлення особистості до навколишньої дійсності.

Дослідження проблеми цінностей показали, що ціннісні орієнтації, установки є найважливішими компонентами структури особистості. Поряд з іншими соціально-психологічними утвореннями вони виконують функції регуляторів поведінки та виявляються у всіх галузях людської діяльності.

Таким чином, нам є дуже важливим виявлення ціннісно-мотиваційних орієнтацій суб'єктивного благополуччя особистості. Це необхідно як з погляду поповнення теоретичних уявлень, так і для практичного використання отриманих знань з метою психотерапії, організації соціальної - психологічної служби та інших.

1.3. Структура та фактори суб'єктивного благополуччя особистості.

Психологія як наука про душу спочатку орієнтувалася не просто на пізнання як таке, а на пізнання з обов'язковою кінцевою метою покращення стану окремої душі людини у кожний момент часу та життя в цілому.

На сьогодні ситуація така, що реалізація цієї мети порівняно з іншими дещо страждає. Як зазначає І.А. Стрелков, «у сучасному суспільстві психологи потрібні переважно як організатори ефективного використання людського фактору і в порівнянні з цією метою внутрішній стан людей тут виявляється параметром вторинним (у кращому випадку його поліпшення є лише особистим засобом досягнення першої мети)» [164]. До того ж, розвиток знань про психологічне благополуччя та неблагополуччя відбувається незалежно в межах окремих шкіл та напрямів, стимулюється лише їхньою власною внутрішньою логікою і часто не перетинаються один з одним.

Однак у самій психології знання про проблему психологічного благополуччя та неблагополуччя тим часом залишається нечітким і несистематизованим. Тому важливо формувати універсальні підходи до цього

питання, які дозволяли б продуктивно вирішувати проблеми в реальному житті у кожному окремому випадку.

Термін «суб'єктивне благополуччя», що широко використовується в зарубіжній психологічній літературі, порівняно новий, але проблема суб'єктивного благополуччя має глибоке коріння в історії, філософії, психології, соціології та інших науках.

У філософії оцінка людиною свого життя та емоційне ставлення до неї визначається поняттям «щастя».

Одне з найлаконічніших визначень щастя пропонує тлумачний словник У. Даля, як «бажане справжнє життя», сутність якого інтерпретується як «особисто привабливе, суб'єктивно значуще і як високо оцінювана якість індивідуального життя» [53, 688].

Таким чином, спорідненими поняттями, що вживаються в сучасних роботах, є поняття «щастя», «задоволеність життям», «емоційне благополуччя», «оптимізм», проте поняття «суб'єктивне благополуччя», зазначає М.В. Соколова «представляється психологічно точнішим» [154, 2]. Саме суб'єктивне благополуччя є тим психологічним феноменом, який уособлює прагнення людини до внутрішньої рівноваги, комфорту, відчуття задоволеності та щастя.

На сьогоднішній день дослідників цікавить питання про те, з чого складається відчуття благополуччя, що детермінує його і як воно впливає на життя та діяльність суб'єкта. З одного боку, суб'єктивне благополуччя - феномен, що відноситься до внутрішньої системи особистості, до внутрішніх критеріїв адаптованості в соціальному середовищі, з іншого - засноване на об'єктивних соціальних установках, впливає на зовнішню поведінку людини і, очевидно, є об'єктивним критерієм якості життя та позитивності інтегральної детермінації особи.

У роботах А.Є. Созонтова пропонується категорія психологічного благополуччя, що він інтерпретує як «задоволеність життям, відсутність вираженої тривожності, депресивних симптомів, соціальну активність, співвідношення позитивних і негативних афективних проявів» [153, 17].

Л.В. Куликов акцентує увагу на тому, що «благополуччя і почуття благополуччя дуже значущі для суб'єктивного (внутрішнього) світу особистості» [85, 111]. Невипадково поняття благополуччя розглядається як основний критерій здоров'я. Так, на думку експертів ВООЗ, «здоров'я - стан повного фізичного, розумового та соціального добробуту, а не лише відсутність хвороб та фізичних дефектів» [128, 391]. Крім того, як зазначають експерти ВООЗ, благополуччя більшою мірою обумовлене самооцінкою та почуттям соціальної приналежності, ніж біологічними функціями організму. Більше того, як наголошують дослідники прибіжених областей наукового знання, суб'єктивне благополуччя тісно пов'язане і з соматичним здоров'ям.

Кажучи про благополуччя особистості, слід підкреслити, що за своєю природою воно є насамперед суб'єктивним, оскільки оцінка власного благополуччя спирається на сенс відношення особистості та переживання по відношенню до різних сторін свого життя, діяльності та самого себе.

Аналізуючи проблему суб'єктивного благополуччя, М.В. Соколовою [154] були спроби визначити зміст категорії суб'єктивного благополуччя. Вона виділяє три категорії цього явища:

1. Благополуччя визначається за зовнішніми критеріями, такими як добродіє, «правильне життя», тобто відповідність системі цінностей, прийнятої в культурі.

2. Визначення суб'єктивного благополуччя зводиться до поняття задоволеності життям і пов'язується із стандартами респондентів щодо внутрішніх нормативів «хорошого життя». Мається на увазі, що благополуччя – це гармонійне задоволення бажань та стратегій людини.

3. Суб'єктивне благополуччя тісно пов'язане зі звичайним розумінням щастя - перевага позитивних емоцій над негативними. Це визначення підкреслює приємні емоційні переживання, які або об'єктивно переважають у житті, або людина суб'єктивно схильна до них.

Аналізуючи роботи Е. Diener, М.В. Соколова виділяє ознаки суб'єктивного благополуччя:

а) суб'єктивність - суб'єктивне благополуччя існує всередині індивідуального досвіду;

б) позитивність виміру - суб'єктивне благополуччя це просто відсутність негативних чинників, що притаманно більшості визначень психічного здоров'я. Необхідна наявність певних позитивних показників;

в) глобальність виміру - суб'єктивне благополуччя зазвичай включає глобальну оцінку всіх аспектів життя особистості період від кількох тижнів до десятків років.

Як вважає автор, ці ознаки мають становити основу як теоретичних, так і емпіричних досліджень суб'єктивного благополуччя.

У роботі М. Аргайла [18] суб'єктивне благополуччя розглядається як те саме, що й щастя, яке він розглядає як поєднання принаймні трьох незалежних компонентів: задоволеність життям, позитивні емоції та відсутність негативних емоцій. Конкретизуючи визначення щастя, М. Аргайл наголошує, що щастя - це переживання задоволеності життям у цілому, загальна рефлексивна оцінка людиною свого минулого та сьогодення; частота та інтенсивність позитивних емоцій. Така інтерпретація щастя найбільш близька до поняття суб'єктивного благополуччя, у якому щастя розуміється як позитивне емоційне переживання, афективний компонент благополуччя.

Роздивляючись проблему суб'єктивного благополуччя, Л.М. Куликов підкреслює, що суб'єктивне благополуччя - це інтегративне, стійке переживання, «...на нього впливають різні сторони буття людини, у ньому злиті багато особливостей ставлення людини до себе та навколишнього світу» [85, 112]. Саме переживання благополуччя є найважливішою складовою домінуючого психічного стану.

У розумінні Р.М. Шаміонова, «...суб'єктивне благополуччя особистості є інтегральним соціально-психологічним утворенням, куди входять оцінка і ставлення людини до свого життя і себе. Воно містить усі три компоненти

психічного явища: когнітивний, емоційний, конативний (поведінковий) і характеризується суб'єктивністю, позитивністю та глобальністю виміру» [185, 8]. Р.М. Шаміонов пропонує таке визначення до розуміння досліджуваного явища: «суб'єктивне благополуччя - поняття, що виражає власне ставлення людини до своєї особистості, життя і процесів, що мають важливе для неї значення з точки зору засвоєних нормативних уявлень про «благополучне» зовнішнє і внутрішнє середовище» [185, 8].

Оскільки «суб'єктивне благополуччя (або неблагополуччя) конкретної людини складається з особистих оцінок різних сторін життя людини, які, як зазначає Л.В. Куликов, «зливаються у відчуття суб'єктивного благополуччя» [85, 112], то постає питання визначення структурних компонентів суб'єктивного благополуччя.

Найчастіше дослідники розрізняють три варіанти суб'єктивного благополуччя - фізичне (тілесне), психологічне та соціальне. Таке розуміння суб'єктивного благополуччя узгоджується з підходом психологів до внутрішньої структури особистості, що включає єдність трьох «Я». Так, У. Джеймс [54] у структурі особистості виділяє три складові: фізичне "Я", соціальне "Я", духовне "Я". Фізичне «Я» включає тілесну організацію, все матеріальне, а також сім'ю. Соціальне «Я» становлять ролі, норми та прагнення людини до суспільства. Духовне "Я" включає окремі стани свідомості, духовні здібності та властивості. Всі ці складові тісно взаємопов'язані і впливають один на одного. Втрата будь-якої частини «Я» веде до втрати частини особи. На наш погляд, головне в моделі У. Джеймса – це зв'язок між різними іпостасями людського «Я». Очевидно, що у вивченні суб'єктивного благополуччя особистості необхідно виходити з розуміння нерозривної єдності всіх складових «Я», завдяки чому забезпечується стійкість та цілісність особистості. Окрім цього, саме ця єдність стає фактором суб'єктивного благополуччя.

У розумінні щастя О.І. Мотков виходить з поняття психологічна гармонія, яку він визначає як «комплексна характеристика людини, що виявляється і в її особистості (тобто в мотиваційній та емоційній сферах), і в

психічних процесах і здібностях, і в поведінці» [105]. У структуру щастя О.І. Мотков включає такі складові:

- 1) узгодженість себе із навколишнім світом;
- 2) адаптивно корисне, стійке, тривале, творче функціонування та розвиток індивідуума у різноманітних життєвих сферах;
- 3) психологічне, фізичне, соціальне та духовне здоров'я.

На думку О.І. Моткова, щастя людини полягає у гармонії, тобто співвідношенні зазначених складових.

У моделі К. Ріффа [153] компонентами структури психологічного благополуччя є: автономія як незалежність від соціального оточення; контроль над оточенням як здатність змінити навколишні обставини; особистісне зростання як зацікавленість у реалізації свого потенціалу; позитивне ставлення коїться з іншими як задоволення від відносин із іншими; цілі у житті як наявність свідомості свого життя; самоприйняття як позитивне ставлення себе.

Однак, дана модель благополуччя є лише однією із складових благополуччя - психологічної.

Найбільш повною та розробленою є концепція суб'єктивного благополуччя, запропонована Л.В. Куликова [85]. Як складові суб'єктивного благополуччя автор пропонує розглядати такі компоненти:

- 1) соціальне благополуччя - задоволеність соціальним статусом, станом суспільства, якого належить індивід, міжособистісними зв'язками тощо;
- 2) духовне благополуччя - можливість долучитися до багатств духовної культури, усвідомлення та переживання сенсу свого життя, наявність віри тощо;
- 3) фізичне (тілесне) благополуччя – гарне фізичне самопочуття, тілесний комфорт, відчуття здоров'я тощо;
- 4) матеріальне благополуччя – задоволеність матеріальною стороною свого існування, стабільністю матеріального достатку тощо;
- 5) психологічне благополуччя - злагодженість психічних процесів та функцій, гармонія особистості, відчуття цілісності та внутрішньої рівноваги.

Автор акцентує увагу на взаємопов'язаність та взаємовплив зазначених складових суб'єктивного благополуччя.

Аналіз теоретичних та емпіричних досліджень суб'єктивного благополуччя дозволяє виділити його основні структурні компоненти, а саме різні види задоволеності – собою, життям, діяльністю, соціальними відносинами та ін.

У різний час психологи зверталися до вивчення тих чи інших видів задоволеності, але переважно вони стосуються проблеми задоволеності працею. Так, К. Замфір (1983) вивчав фактори, що впливають на задоволеність працею: мотиви, психологічний клімат у колективі, зміст та сенс праці. С.Л. Ареф'єв (1978) досліджував задоволеність працею фахівців, розглядаючи її як показник адаптований, В.П. Захаров (1982) – задоволеність працею інженерів, А.А. Реан (1988) вивчав задоволеність обраної професією у студентів, професійну задоволеність педагогів. Т.М. Панкратова, Є.А. Чистова (2002) досліджували вплив рольового конфлікту на характер мотивів вибору жінками трудової діяльності та ступінь її задоволеністю. Є.П. Шаханова, Л.П. Урванці (2002) вивчали фактори незадоволеності трудовою діяльністю.

Слід зазначити, що найбільше зацікавлення дослідників викликає вивчення задоволеності життям (наприклад, роботи І.В. Дубровіної (1987), Л.М. Мітіної (1990), О.С. Копіної (1995), П.І. Янічева (1999), Н.А. Растрингін (2001).

У дослідженнях О.С. Копіної [78] було показано, що задоволеність життям пов'язана з самооцінкою здоров'я, освітою, статтю, соціальним статусом. При цьому задоволеність розуміється як наявність у свідомості особистісного сенсу подій, що відбуваються в житті людини.

У дослідженнях П.І. Янічева [110] були виявлені зв'язки між задоволеністю особистим минулим, сьогоденням та майбутнім у різних вікових групах. Так, для школярів задоволеність минулим негативно корелює із задоволеністю у майбутньому. Аналогічну залежність виявили і у студентів: «Якщо раніше було не надто добре, треба сподіватися на майбутнє». Крім того,

виявлено зв'язки між задоволеністю минулим та сьогоднішнім: у школярів – пряма кореляційна залежність, у студентів – зворотна. Цікаво, що в даному дослідженні в жодній віковій групі не виявлено залежності між задоволеністю сьогоднішнім та майбутнім, що свідчить про те, що песимістичність чи оптимістичність щодо майбутнього не пов'язані (принаймні лінійно) із задоволеністю особистим сьогоднішнім.

У дослідженнях Н.А. Растригіної [1] показано, що задоволеність життям прямо не пов'язана ні з орієнтацією на уникнення невдач, ні з прагненням успіху, ні з переважанням однієї з цих мотивацій; скоріше, вона залежить від здібностей особистості оптимально узгоджувати свої можливості та бажання відповідно до сформованих обставин. Цікаво, що значне переважання у мотивації особистості орієнтації на досвід невдач, незалежно від стратегії самоорганізації яка використовується, призводить до зниження задоволеності у житті.

У дослідженні О.С. Васильєвої, Є.А. Демченко [34] виявлено, що наявність цілей у житті, побудованих на основі системи цінностей та відносин людини, прийняття відповідальності за здійснення цих: цілей та процес життя значно впливають на задоволеність життям та психічне здоров'я людини. Респонденти з високим рівнем свідомості життя, що приймають відповідальність за перебіг її подій більш задоволені життям. Крім того, знаходять своє життя цікавим, емоційно насиченим, ніж ті, які не вірять у здатність впливати на своє життя. Такі люди часто незадоволені своїм життям і дотримуються позиції, що їх життям керують обставини та інші люди. Отже, як відзначають дослідники, такі люди більшою мірою схильні до неврозів, міжособистісних і внутрішньоособистісних конфліктів.

На думку Л.В. Кулікова [85], оцінка задоволеності життям залежить від того, що саме респондент приймає до уваги: зовнішні обставини життя або оцінює свої рішення, дії та вчинки, власну успішність.

На відміну від інших видів задоволеності, задоволеність собою не отримала цілісного визначення та належного вивчення.

На основі узагальнень різних досліджень М. Аргайл [18] констатує зв'язок задоволеності собою зі здатністю планувати своє життя, ставити цілі та досягати їх, екстраверсією та іншими властивостями. Крім того, як показує дослідження М. Аргайла, найбільш важливим фактором задоволеності є досвід приємних взаємин.

Можна зробити висновок, що дослідників цікавить здебільшого або задоволеність життям, або задоволеність предметною діяльністю. Проте проблема задоволеності є комплексною і її слід вирішувати у комплексі різних внутрішніх та зовнішніх складових: особистісних, пізнавальних, емоційних, соціальних, політичних тощо.

Судження про задоволеність ґрунтується на відношенні особистості до тих чи інших подій та явищ, що супроводжуються відповідним станом, переживанням. Не змінивши ставлення до чогось, неможливо змінити стан.

У вивченні суб'єктивного благополуччя, на думку Л.В.Куликова [85] доцільно виділити два основних компоненти: когнітивний (рефлексивний) - уявлення про окремі сторони свого буття та емоційний - детермінуючий емоційний тон ставлення до цих сторін.

Переживання суб'єктивного благополуччя (чи неблагополуччя) багато в чому визначається суб'єктивною інтерпретацією особистості тих чи інших ситуацій, із якими вона взаємодіє. Крім того, когнітивна та емоційно-оцінна інтерпретація ситуації детермінує спрямованість активності особистості, яка зумовлює стратегії поведінки. Так, залежно від локусу суб'єктивного благополуччя активність може бути спрямована або зовні, або на внутрішню діяльність, або взагалі бути відсутнім.

Залежно від рівня життєдіяльності О.Ю. Коржова [79] розрізняє соматично-орієнтовані стратегії поведінки, стратегії, орієнтовані на зовнішній світ (як опосередковані: професійно, позапрофесійно, соціально) та стратегії поведінки, орієнтовані на внутрішній світ особистості (як безпосереднє реагування на рівні емоцій та мислення). Різні поведінкові стратегії поведінки

пов'язані зі специфікою ситуації, з рівнем її значущості особистості, ціннісними перевагами особистості, ціннісними перевагами і устремліннями людини.

Проте, як зазначає Р.М. Шаміонов, «суб'єктивне благополуччя виконує регуляторну функцію по відношенню до поведінки і є результатом діяльності із саморегуляції психічних станів» [185, 45].

Виходячи з теоретичних уявлень про суб'єктивне благополуччя, ми вважаємо, що воно є продуктом відносин людини до людей, предметів зовнішнього світу, себе.

Суб'єктивне благополуччя особистості складається внаслідок відображення існуючих відносин суспільства в умовах «макро- та мікробуття» [108,6]. Говорячи словами В.М. Мясищева, «це макро- і мікробуття ... створює у кожному разі ту суб'єктивну «призму», якою неповторно, своєрідно у кожному разі переломлюються всі впливи, яким піддається жива, діюча людина» [108, 6].

У реальних умовах на систему суб'єктивних відносин впливає безліч факторів різного роду, значення та змісту. У зв'язку з цим цікавою є модель соціально-психологічних відносин і детермінант, запропонована І.С. Кльоціною [72]. До кожного рівня відносин вона виділяє їх детермінанти, у ролі яких виступають сутнісні характеристики відносин. Так, для макрорівня (відносини типу «особистість – суспільство») є соціальні уявлення; на мезорівні («група – група») у ролі детермінант виступають соціальні стереотипи; мікрорівень («особистість – особистість») детермінується соціальними установками; інтраіндивідуальний рівень (самовідношення особистості) – соціальної ідентичності.

Співвідношення між цими детермінантами визначатиме суб'єктивне благополуччя чи неблагополуччя особистості. Як зазначає Р.М. Шаміонов, «будь-яке системне утворення психіки передбачає множинність і різну «вагу» детермінант» [185, 83].

Західні дослідники виділяють дві групи факторів задоволеності: об'єктивні (дохід, зайнятість, шлюб, релігія, здоров'я, житлові умови) та

суб'єктивні (сприйняття життєвих умов, наприклад - соціальне порівняння та адаптація, особистісні особливості) (Аргайл (1987), Кларк та Освальд (1996), Дінер та Сью (1997)). Так, за даними М. Аргайла [18] рівень доходу і рівень суб'єктивного благополуччя корелюють позитивно, однак абсолютне значення коефіцієнта кореляції не надто велике, бо основний вплив доходу носить не прямий, а опосередкований характер: наприклад, через поліпшення умов життя та зміцнення здоров'я, здобуття освіти. М. Аргайл зазначає: «Відомо, що бувають нещасні мільйонери...і...задоволені життям бідняки» [18, 154]. «Це пов'язано, зокрема, із існуванням інших джерел щастя, важливіших, ніж гроші, а вони згодом не змінюються» [18, 166]. Таким "джерелом щастя", на думку М. Аргайла, є соціальні відносини, позитивний та оптимістичний погляд на речі, вибір життєвих цілей [18, 157].

За даними М.В. Соколової [154], суб'єктивні судження людини про задоволеність окремими аспектами життя мають тіснішу кореляцію з рівнем суб'єктивного благополуччя, ніж об'єктивні умови. При цьому найбільший вплив на суб'єктивне благополуччя має задоволеність людини собою. Задоволеність способом життя і сім'єю також високо корелює із суб'єктивним благополуччям, тоді як кореляції задоволеністю роботою слабші.

На думку Л.В. Куликова [85], об'єктивно хороші умови життя не надають прямого, безпосереднього впливу на задоволеність життям окремих конкретних людей, на переживання емоційного комфорту, благополуччя, щастя. Ці переживання переважно залежать від того, як людина сприймає себе як член суспільства, яке місце в ньому вона займає, як вона оцінює процес самоствердження в навколишньому світі, як вона відчуває або розуміє сенс життя. «Тут особливо важливі задоволеність ходом життя загалом, успішність розкриття своїх потенціалів, задоволення... потреб у самореалізації» [84, 207].

Р.М. Шаміонов [185] виділяє комплекси, які є найважливішими з точки зору якості життя та суб'єктивної оцінки:

- 1) комплекс відносин із малим соціумом (родина, друзі, родичі тощо);

- 2) комплекс відносин із великим соціумом (стабільність у країні: економічна, політична, соціальна);
- 3) комплекс трудових процесів (професія, професійна група, професійний інтерес, професійне спілкування, дохід);
- 4) комплекс життєвих процесів (потреби, безпека, здоров'я, екологія);
- 5) комплекс інтересів (комунікативні, пізнавальні, матеріальні та ін);
- 6) комплекс внутрішньоособистісних процесів (система ціннісних орієнтацій, самооцінка, баланс між бажаннями та самооцінкою);
- 7) комплекс станів та властивостей (темперамент, властивості особистості, емоційні стани);
- 8) комплекс соціального досвіду (соціальна орієнтація, способи подолання фрустрації, патерни поведінки).

З узагальнення показників виділених комплексів Р.М. Шаміонов визначає основні чинники задоволеності, які стосуються будь-якого комплексу: мотиваційні (досягнення, визнання, якість життєдіяльності); змістовні (взаємини з іншими, зміст життя та діяльності), гігієнічні (умови життя та діяльності); когнітивні (знання світі, про себе, життя та діяльність, їх співвідношення та оцінка); емоційні (відображення зовнішньої оцінки).

Наведені чинники визначають ступінь задоволеності особи та її суб'єктивне благополуччя. З іншого боку, задоволеність виступає внутрішнім чинником особистості, визначальним її пізнавальну активність, ставлення себе, взаємовідносини із суб'єктами різних видів діяльності.

Аналіз теоретичних та емпіричних досліджень суб'єктивного благополуччя дозволяє зробити такі висновки.

Суб'єктивне благополуччя особистості необхідно інтерпретувати як інтегральну соціально-психологічну освіту, що включає оцінку і ставлення людини до свого життя і самої себе і несе активний початок. Воно містить усі три компоненти психічного явища: когнітивний, емоційний, конативний (поведінковий). Всі ці складові тісно взаємопов'язані і впливають один на одного.

Основними компонентами суб'єктивного благополуччя є різні види задоволеності - собою, життям, діяльністю, соціальними відносинами ін. Суб'єктивні судження людини про задоволеність окремими аспектами життя мають тіснішу кореляцію з рівнем суб'єктивного благополуччя, ніж об'єктивні умови. При цьому найбільший вплив на суб'єктивне благополуччя надає задоволеність людини собою. Тобто, задоволеність виступає внутрішнім чинником особистості, визначальним її пізнавальну активність, ставлення себе, взаємовідносини з суб'єктами різних видів діяльності.

Знання про психологію суб'єктивного благополуччя/неблагополуччя залишається нечітким та несистематизованим. Дослідники виділяють лише деякі фактори цього явища: психофізіологічні (М. Аргайл), соматичні (О.С. Копіна), задоволеність життям (П.І. Яничев), рівнем домагання, самооцінкою (Н.А. Растригіна), життєві стратегії (А.Є. Созонтов). Практично відсутнє комплексне дослідження взаємозв'язку ціннісних орієнтацій, установок, стратегій поведінки та суб'єктивного благополуччя. Інакше висловлюючись, проблема суб'єктивного благополуччя не отримала цілісного вивчення.

Узагальнення поглядів дослідників дозволяє зробити такі висновки.

Специфіка соціально-психологічного вивчення особистості передбачає комплексне дослідження особистісних характеристик, що розкриваються через суспільні відносини, соціальну мотивацію поведінки та діяльність у різних соціальнопсихологічних умовах; ціннісні орієнтації та соціальні установки, тобто через взаємини особистості із соціумом.

Особливості особистості виявляються через індивідуалізовану систему її суб'єктивно-оцінних, свідомо-виборчих відносин до дійсності, інтеріоризований досвід взаємин з іншими людьми в умовах соціального оточення.

Від особливостей системи відносин особистості залежать багато явищ внутрішнього світу людини, психічні стани та процеси, пов'язані зі специфічним емоційним самопочуттям, викликаним переживанням значущих для людини подій і є відображенням благополуччя/неблагополуччя

життєдіяльності людини як суб'єкт соціальної взаємодії. Простежується зв'язок відносин та станів, що переломлюється у задоволеності особистості.

Теоретичні та емпіричні дослідження ціннісних орієнтацій розгортаються навколо таких понять як смислові освіти, ставлення, приватні потреби, соціальні настанови та ціннісні орієнтації. Дослідники, застосовуючи різні терміни, мають на увазі, по суті, загальну ознаку – ставлення особистості до навколишньої дійсності.

Ціннісні орієнтації, установки є найважливішими компонентами структури особистості. Поряд з іншими соціально-психологічними утвореннями вони виконують функції регуляторів поведінки та виявляються у всіх галузях людської діяльності.

Суб'єктивне благополуччя особистості необхідно інтерпретувати як інтегральну соціально-психологічну освіту, що включає оцінку і ставлення людини до свого життя і самої себе і несе активний початок. Воно містить усі три компоненти психічного явища: когнітивний, емоційний, конотативний (поведінковий).

Основними чинниками суб'єктивного благополуччя є різні види задоволеності - собою, життям, діяльністю, соціальними відносинами ін. Задоволеність виступає внутрішнім чинником особистості, визначальним її пізнавальну активність, ставлення себе, взаємовідносини із суб'єктами різних видів діяльності.

РОЗДІЛ 2

НАУКОВО-ПСИХОЛОГІЧНІ ДОСЛІДЖЕННЯ ВЗАЄМОЗВ'ЯЗКУ ЦІННІСНО-МОТИВАЦІЙНИХ ОРІЄНТАЦІЙ ТА СУБ'ЄКТИВНОГО БЛАГОПОЛУЧЧЯ СТУДЕНТСЬКОЇ МОЛОДІ

2.1. Методологія та методи дослідження

Для реалізації мети та завдань дослідження було проведено емпіричне вивчення структурних компонентів суб'єктивного благополуччя особистості, ціннісних орієнтацій та їх зв'язку.

Дослідницькою базою став Запорізький національний університет міста Запоріжжя. Участь у дослідженні взяли 45 студентів віком від 18 до 23 років.

Для вимірювання емоційного компонента суб'єктивного благополуччя було використано шкалу суб'єктивного благополуччя, створену французькими психологами (Perrudet-Badoux, Mendelsohn, Chiche) [154]. Шкала містить 17 пунктів, зміст яких пов'язаний з емоційним станом, соціальною поведінкою та деякими фізичними симптомами. Відповідно до адаптованого варіанта методики пропонується диференціація по шести кластерах: напруженість і чутливість; ознаки, що супроводжують основну психіатричну симптоматику; зміни настрою; значимість соціального оточення; самооцінку здоров'я; ступінь задоволеності повсякденною діяльністю. Узагальнене судження про емоційне суб'єктивне благополуччя робиться на основі простого арифметичного складання балів, отриманих по всіх пунктах.

Для вимірювання когнітивного компонента суб'єктивного благополуччя було застосовано методику «Рівень співвідношення «цінності» та «доступності» у різних життєвих сферах» О.Б. Фанталової [170]. Ця методика призначена для виявлення найбільш значущих для суб'єкта цінностей, а також для дослідження мотивації та внутрішніх конфліктів, характеру та ступеня їхньої виразності. Основний методичний прийом полягає у виявленні ступеня

та характеру «розриву» між «цінністю» («значимістю») і «доступністю» за життєво важливими сферами, що служить індикатором внутрішнього конфлікту (у разі вищого показника за «цінністю»), або індикатором «внутрішнього вакууму» (у разі вищого показника «доступності»). Використовується перелік із 12 понять, кожне з яких означає одну з людських цінностей:

1. Активне, діяльне життя;
 2. Здоров'я (фізичне та психічне);
 3. Цікава робота;
 4. Краса природи та мистецтва (переживання прекрасного в природі та мистецтві).
 5. Любов (духовна та фізична близькість з коханою людиною);
 6. Матеріально забезпечене життя;
 7. Наявність добрих і вірних друзів;
 8. Впевненість у собі (свобода від внутрішніх протиріч, сумнівів);
 9. Пізнання (можливість розширення своєї освіти, кругозору, загальної культури, інтелектуальний розвиток);
 10. Свобода (як незалежність у вчинках та діях);
 11. Щасливе сімейне життя;
 12. Творчість (можливість творчої діяльності);
- Аналіз результатів дослідження здійснювався на основі методів математичної статистики.

2.2. Емпіричне дослідження взаємозв'язку ціннісно-мотиваційних орієнтацій та суб'єктивного благополуччя студентської молоді

Як було показано в попередній частині роботи, суб'єктивне благополуччя є комплексною (інтегральною) соціально-психологічною освітою, що включає емоційні, когнітивні та конативні компоненти. Звернемося до розгляду

загальних показників емоційного компонента суб'єктивного благополуччя в представників юнацтва. У таблиці 2.1 представлені середні значення показників суб'єктивного емоційного добробуту особистості.

Таблиця 2.1

**Показники суб'єктивного емоційного благополуччя (СЕБ)
особистості**

№	Назва показників	М	а
1	Напруженість та чутливість	10,93	3,18
2	Ознаки, що супроводжують основну психіатричну симптоматику (депресія, пригніченість, розсіяність тощо)	13,14	4,88
3	Зміна настрою	4,91	2,29
4	Значимість соціального оточення	6,47	2,70
5	Самооцінка здоров'я	5,99	2,85
6	Ступінь задоволеності повсякденною діяльністю	10,41	3,45
Індекс СЕБ		54,82	12,77

Індекс суб'єктивного благополуччя становить 54,82 (при максимальному значенні, що дорівнює 100), що свідчить про помірне емоційне благополуччя та відсутність серйозних психологічних проблем, але й стверджувати про повний емоційний комфорт особистості не можна.

Таким чином, отримані результати за шкалою суб'єктивного емоційного благополуччя свідчать про наявність психоемоційної нестійкості, підвищену чутливість і тривожність, що відповідає віковим особливостям досліджуваних студентів [77].

Одним з основних, структурних утворень особистості є ціннісні орієнтації, які зумовлюють її спрямованість і визначають позицію людини як стосовно тим чи іншим явищам дійсності, а й себе. Здатність самостійно визначати свої життєві цілі та досягати їх, на наш погляд, є неодмінною умовою суб'єктивного благополуччя особистості.

У попередній частині роботи показано, що ціннісні орієнтації мають ряд характеристик, з яких випливає особливість їх впливу (регуляції) на стан та

поведінку особистості. Тому звернемося до аналізу змісту ядра ціннісних орієнтацій у її структурі, і навіть до вивчення питання у тому, наскільки бажані цінності доступні, тобто наявність та ступінь вираженості неузгодженості у ціннісно-мотиваційній сфері, між сферами «значимості» та «доступності». Цей розрив розглянуто як відповідність індексу узгодженості у ціннісно-мотиваційній орієнтації між сферами «значимість» та «доступність» когнітивного показника суб'єктивного благополуччя.

Для визначення узгодженості вивчалися ціннісні орієнтації особи за «значимістю» та «доступністю». Почнемо з аналізу загальних показників, що характеризують переваги представників студентства (табл.2).

Як очевидно з таблиці 2.2, пріоритетними цінностями студентів 18-23 років є такі цінності як «щасливе сімейне життя», «наявність добрих і вірних друзів», «любов», «здоров'я», тобто сфера міжособистісних відносин.

Таблиця 2.2

Ієрархія цінностей за «значущістю» та «доступністю» представників студентства.

№	Назва цінності	«значущість»		«доступність»	
		М	ранг	М	ранг
1	Активне діяльнісне життя	3,24	10	5,37	7
2	Здоров'я	6,83	4	5,24	8
3	Цікава робота	4,86	8	4,76	9
4	Краса природи та мистецтва	1,82	12	3,84	12
5	Кохання	7,37	3	6,06	3
6	Матеріально забезпечене життя	6,56	5	4,15	11
7	Наявність вірних друзів	7,62	2	7,83	1
8	Впевненість у собі	5,80	6	6,66	2
9	Пізнання	4,47	9	5,93	5
10	Свобода (як незалежність у вчинках)	5,34	7	5,71	6
11	Щасливе сімейне життя	9,59	1	6,01	4
12	Мистецтво (можливість творчої діяльності)	2,38	11	4,27	10

Сфера пізнання визначена респондентами як найменш значуща, оскільки основу ієрархії цінностей за «значущістю» становлять «краса природи та мистецтва», «творчість», «активне діяльне життя», «пізнання».

Сфера міжособистісних відносин визначена студентами як найреальніша у досягненні, оскільки цінності «наявність добрих і вірних друзів», «впевненість у собі», «любов», «щасливе сімейне життя» - становлять вершину ієрархії цінностей за «доступністю».

Найменш доступною є сфера професійно-ділової самореалізації та «краса природи та мистецтва», оскільки основу ієрархії за «доступністю» становлять: «краса природи та мистецтва», «матеріально забезпечене життя», «творчість», «цікава робота».

Зіставлення бажаного і реального у досягненні цінностей дозволяє говорити, що цінності взаємовідносин (родина, любов, друзі) респонденти відносять до зони «легкої досяжності». Виняток становлять цінності «здоров'я» та «впевненість у собі»: у сфері «значущості» «здоров'я» має вищий рейтинг, ніж у сфері «доступності» (різниця рангів – 4). Яка характеризується як цілком «доступна», «впевненість у собі» займає за «значимістю» невисоке рангове місце (різниця рангів - 4). Найбільше неузгодженість щодо «значимості» та «доступності» стосується цінності матеріального достатку (різниця рангів - 6) і характеризується як недоступна та менш значуща.

Інакше кажучи, молоді люди прагнуть до досягнення сімейного благополуччя, заснованого на взаєморозумінні та любові, а також до підтримки дружніх стосунків, виявляючи впевненість у здійсненні своїх цілей. Крім того, респонденти виявляють інтерес до свого здоров'я, вважаючи, що для його збереження та підтримки необхідні певні зусилля.

Отримані дані були проаналізовані за допомогою рангового кореляційного аналізу за Спірменом. Кореляційний зв'язок між сферами «значущості» та «доступності» ціннісних орієнтацій (ИБ = 0,63, при $p < 0,05$) свідчить про зближення сенсоутворювальних мотивів та механізмів цілепокладання.

Коефіцієнт внутрішнього конфлікту між сферами «значущості» та «доступності» має невисокий ступінь виразності (30,1), що підтверджує

наявність зв'язку між реальністю та можливістю, що забезпечує суб'єктивне благополуччя особистості на когнітивному рівні.

Цей факт свідчить про те, що, загалом, визначаючи свої ціннісні пріоритети, молоді люди висловлюють впевненість та демонструють оптимізм щодо свого майбутнього.

Парний кореляційний аналіз за Пірсоном дозволив виявити достовірно значущі зв'язки між індексом когнітивної задоволеності (коефіцієнтом ціннісного конфлікту) та всіма показниками суб'єктивного емоційного благополуччя (виняток - напруженість і чутливість) (табл. 3).

Таблиця 2.3

Кореляційні зв'язки (r) між індексом когнітивної задоволеності (КЗ) та показниками суб'єктивного емоційного благополуччя (СЕБ)

Індекс когнітивної задоволеності	Напруженість та чутливість	Психосимптоматика	Зміни настрою	Значимість соціального оточення	Самооцінка здоров'я	Задоволеність повсякденною діяльністю	Індекс СЕБ
КУ	0,106	0,295**	0,223**	0,281**	0,294**	0,289**	0,380**

Примітка: * $p < 0,05$; ** $p < 0,01$.

Крім того, виявлено достовірну кореляцію між індексом когнітивної задоволеності та індексом суб'єктивного емоційного благополуччя особистості. Інакше висловлюючись, емоційний і когнітивний компоненти суб'єктивного благополуччя особистості пов'язані між собою достовірно значному рівні. Виявлений факт свідчить про те, що узгодженість між сферами «значимість» та «доступність» супроводжується добробутом на емоційному рівні. І, навпаки, «розрив» між сферами «значимості» та «доступності» супроводжується

суб'єктивним емоційним неблагополуччям особистості, яке пов'язане із соціальним оточенням, незадоволеністю повсякденною діяльністю на тлі зниженого емоційного фону, підвищеною лабільністю настрою та погіршенням фізичного самопочуття.

Таким чином, визначаючи свої ціннісні пріоритети, молоді люди висловлюють впевненість та демонструють оптимізм щодо свого майбутнього, що цілком співвідноситься з даними про психосоціальний розвиток.

Когнітивний і емоційний компоненти суб'єктивного благополуччя особистості пов'язані на достовірно значному рівні, що дозволяє говорити, що задоволеність на когнітивному рівні супроводжується емоційним благополуччям особистості, а когнітивна незадоволеність - емоційним неблагополуччям.

З метою глибшого вивчення зв'язку емоційного та когнітивного компонентів суб'єктивного благополуччя було виділено дві групи піддослідних, що відрізняються крайніми типами суб'єктивного емоційного благополуччя. Підставою виділення груп послужили середні дані, отримані за шкалою суб'єктивного емоційного благополуччя. Порівняльний аналіз за критерієм Стьюдента підтвердив достовірність відмінностей показників суб'єктивного емоційного благополуччя. Для осіб із високим рівнем емоційного благополуччя властиве заперечення серйозних психологічних проблем. Вони мають позитивну самооцінку, оптимістичні, не схильні висловлювати скарги на різні нездужання, впевнені у своїх здібностях, ефективно діють в умовах стресу, не схильні до тривоги. «Благополучні» становлять 16,3% загальної чисельності респондентів.

У осіб із низьким рівнем емоційного благополуччя значно виражений емоційний дискомфорт, можлива наявність комплексу неповноцінності, незадоволеність собою та своїм становищем. Крім того, вони виявляють занепокоєння з приводу реальних та уявних неприємностей, фіксованість на своєму здоров'ї. "Неблагополучні" становлять 14,7% від загальної чисельності респондентів.

Розглянемо структуру ціннісно-сислової сфери представників студентства залежно від рівня суб'єктивного емоційного благополуччя (СЕБ). У таблиці 2.4 представлені середні значення та його ранги.

З таблиці 2.4 видно, яке у ціннісно-сислової сфері представників юнацтва залежно від рівня суб'єктивного емоційного добробуту займають цінності у сферах «значимості» (З) і «доступності» (Д).

Так, у вибірці «благополучних» найбільш суттєві розбіжності в рангах спостерігаються щодо цінностей «здоров'я» (різниця рангів – 3; $3 > Д$), «матеріально забезпечене життя» (різниця рангів – 5; $3 > Д$), «впевненість у собі» (Різниця рангів - 4; $3 < Д$). Найменші відмінності рангів відзначаються за такими цінностями: «активне діяльне життя» (різниця рангів – 1; $3 < Д$), «наявність добрих та вірних друзів» (різниця рангів – 1; $3 < Д$), «пізнання» (різниця рангів – 2 $3 < Д$), «свобода як незалежність у вчинках» (різниця рангів - 2; $3 < Д$), «щасливе сімейне життя» (різниця рангів - 2; $3 > Д$). Виявлено збіг рангів у сфері «значущості» та «доступності» цінностей «цікава робота», «краса природи та мистецтва», «любов», «творчість».

Таким чином, спостерігаються найбільш суттєві розбіжності рангів цінностей здоров'я, матеріально забезпечене життя. Цінність «здоров'я», що у сфері «значимості» у вершині ієрархічного низки знижує свою доступність, переходячи у середину ієрархічного ряду. Цінність «матеріального достатку», що у сфері «значимості» у середині ієрархічного низки представлена низьким рангом у сфері «доступності».

Характеризується як цілком «доступна» цінність «впевненість у собі» займає за значимістю невисоке рангове місце.

Таблиця 2.4

**Ієрархія цінностей за «значимістю» та «доступністю» залежно від
рівня суб'єктивного емоційного благополуччя (СЕБ) особистості**

№	Назва цінності	Високий рівень СЕБ					Низький рівень СЕБ				
		значущість		доступність			значущість		Доступність		
		М	ранг	М	ранг	Різниця рангів	М	ранг	М	ранг	Різниця рангів
1	Активне діяльнісне життя	3,24	10	44,79	9	1	2,67	10	4,96	10	0
2	Здоров'я	7,55	3	5,93	6	-3	6,64	5	4,39	11	6
3	Цікава робота	4,48	8	4,82	8	0	5	8	5,5	5	3
4	Краса природи та мистецтва	1,72	12	2,96	12	0	2,57	11	5,07	9	2
5	Кохання	6,72	4	6,03	4	0	7,64	2	5,36	7,5	-5,5
6	Матеріально забезпечене життя	6,41	5	4,72	10	-5	6,75	4	3,39	12	-8
7	Наявність хороших та вірних друзів	7,83	2	7,76	1	1	7,29	3	8	1	2
8	Впевненість у собі	6,34	66	7,14	2	4	5,5	6	6,61	2	4
9	Пізнання	4,41	9	5,31	7	2	4,86	9	6,14	3	6
10	Свобода (як незалежність у вчинках)	5,76	7	6,21	5	2	5,07	7	5,79	4	3
11	Щасливе сімейне життя	9	1	6,55		-2	9,75	1	5,36	7,5	6,5
12	Мистецтво (творча діяльність)	2,62	11	3,93	11	0	2,29	12	5,46	6	6
	В середньому					1,68					4,33

Отже «зону напруженості» становлять матеріальні цінності та здоров'я. Самовдосконалення у сфері особистісного зростання є для респондентів можливим, але не важливим. Відмінність у рангах іншого списку цінностей між значним і доступним або відсутня, або невелика. У середньому різниця рангів значимого та доступного у вибірці «благополучних» становить 1,68.

У вибірці «неблагополучних» найбільш виражена різниця рангів у сферах «значимості» та «доступності» спостерігаються щодо наступних цінностей: «матеріально забезпечене життя» (різниця рангів – 8; $3 > Д$), «здоров'я» (різниця рангів – 6; $3 > Д$), «пізнання» (різниця рангів – 6; $3 < Д$), «щасливе сімейне життя» (різниця рангів – 6,5; $3 > Д$), «творчість» (різниця рангів – 6; $3 < Д$), «впевненість у собі» (різниця рангів – 4; $3 < Д$), «любов» (різниця рангів – 5,5; $3 > Д$), «цікава робота» (різниця рангів – 3; $3 < Д$), «свобода як незалежність у вчинках» (різниця рангів – 3; $3 < Д$). Менш виражені розбіжності у рангах відзначаються за цінностями «краса природи й мистецтва» (різниця рангів – 2; $3 < Д$), «наявність добрих і вірних друзів» (різниця рангів – 2; $3 < Д$). Збіг у рангах спостерігається щодо цінності «активне діяльне життя».

Інакше кажучи, цінності матеріального достатку, сімейного благополуччя, любові, здоров'я, які мають у сфері «значимості» високий рейтинг, у сфері «доступності» представлені низькими рангами, що свідчить про те, що «зону напруженості» складають сфера взаємовідносин, сфера матеріальних благ, сфера здоров'я. Цінності "пізнання", "творчість", "впевненість у собі", "цікава робота", "свобода як незалежність у вчинках", що характеризуються як цілком доступні, у сфері "значимості" представлені низькими рангами. Тобто професійно-ділова сфера, сфера пізнання, сфера особистісного зростання для «неблагополучної» особи не становлять інтересу. Що ж до іншого списку цінностей, то різницю у рангах значного і доступного або невелика, або відсутня. У середньому різниця рангів значного і доступного у цій вибірці становить 4,33.

Таким чином, у вибірці «благополучних» ієрархії за значимістю та доступністю досить схожі (середня різниця рангів -1,68), у той час як у «неблагополучних» відзначаються досить серйозні розбіжності у рейтингу значущого та доступного (середня різниця рангів – 4,33).

Крім того, дані, представлені в таблиці 2.4, дозволяють визначити пріоритетні цінності та ступінь їхньої доступності залежно від рівня суб'єктивного емоційного благополуччя особистості.

Так, пріоритетними цінностями «благополучної» особи є такі цінності як «щасливе сімейне життя», «наявність добрих та вірних друзів», «здоров'я», «любов», тобто переважно цінності, що становлять сферу міжособистісних відносин. Інакше кажучи, особистість із високим рівнем суб'єктивного емоційного добробуту прагне досягнення сімейного щастя, заснованого на любові, підтримці дружніх стосунків та збереженню здоров'я. Менш перевагою для «благополучних» виявилася сфера пізнання, оскільки основу ієрархії цінностей становлять «активне діяльне життя», «творчість», «краса природи та мистецтва», «пізнання». Інакше кажучи, особистість із високим рівнем емоційного добробуту характеризується зниженим інтересом до освіти, пізнання, розширенню кругозору.

До зони «легкої досяжності» респонденти відносять цінності особистісно-сміслової сфери: сім'я, кохання, друзі, впевненість у собі. Тобто, на думку «благополучних», значущі цінності є цілком доступними. Менш доступними для осіб із високим рівнем емоційного благополуччя є цінності: «краса природи та мистецтва», «творчість», «матеріально забезпечене життя», «активне діяльне життя», значимість яких у ієрархії цінностей представлені низькими значеннями, крім матеріального достатку.

Таким чином, у досягненні своїх пріоритетних цінностей особи з високим рівнем благополуччя демонструють впевненість у успіху, оптимістичне ставлення до життя.

У вибірці «неблагополучних» віддають перевагу цінності «щасливе сімейне життя», «любов», «наявність хороших і вірних друзів», «матеріально

забезпечене життя». Інакше кажучи, особистість із низьким рівнем емоційного благополуччя прагне комфортної сімейного життя, романтичних переживань та взаєморозуміння з друзями.

Менш важливими цінностями є «творчість», «краса природи та мистецтва», «активне діяльне життя», «пізнання». Інакше кажучи, виявляється низька ініціатива, самостійність, зацікавленість у сферах пізнання та естетичного розвитку.

До доступних цінностей представники цієї вибірки відносять «наявність добрих і вірних друзів», «впевненість у собі», «пізнання», «свобода як незалежність у вчинках», значимість яких представлена низьким рангом, крім цінності дружби. Отже, до зони «легкої досяжності» відносяться переважно незначні чи малозначущі цінності.

Характеризуються як значущі цінності сімейного щастя, матеріального достатку, здоров'я, любові, на думку «неблагополучних» менш доступними. Іншими словами, у досягненнях «неблагополучні» висловлюють сумнів, невпевненість, демонструють песимізм щодо свого майбутнього.

Зіставлення ціннісних переваг і доступність їх реалізації в осіб з високим/низьким рівнем суб'єктивного емоційного благополуччя дозволяє зробити такі висновки.

Як у «благополучної», так і у «неблагополучної» особистості спостерігається прагнення до досягнення сімейного щастя, заснованого на взаєморозумінні та любові, а також підтримки дружніх відносин як джерела емоційного комфорту. Проте, на відміну від «благополучних», вони цінують більше матеріальний достаток, ніж здоров'я. Імовірно, особи з низьким рівнем емоційного благополуччя не розглядають нездоров'я як чинник суттєвих обмежень своєї життєдіяльності.

Менш важливими для обох груп виявилися сфери творчості та пізнання. Тобто особи з низьким/високим рівнем суб'єктивного емоційного благополуччя не виявляють інтерес до пізнання, освіти, розширення свого світогляду. Це пов'язано з тим, що ці цінності нині, як свідчать дослідження Ю.В. Калініної

[69], Д.В. Каширського [70], Н.А. Кирилової [71] втратили своє визначальне значення для студентів і, відповідно, не впливають на рівень психологічного комфорту; крім того, оскільки практично для будь-якої молоді людини відкриті шляхи здобуття освіти, доступність реалізації цієї цінності є досить високою, що також впливає на значимість цінності.

Істотні розбіжності в осіб високим/низьким рівнем емоційного благополуччя спостерігаються у ступеня доступності ціннісних переваг. Так, на думку «благополучних», цінності, що віддають перевагу, цілком доступні в реалізації, тоді як «неблагополучні» демонструють сумнів щодо втілення своїх цілей і низьку готовність до подолання перешкод. Зазначені розбіжності у значимості та доступності цінностей визначають зміст «розриву» між сферами «значимості» та «доступності» і знаходять своє вираження у коефіцієнті ціннісного конфлікту. Так, у вибірці «благополучних» коефіцієнт ціннісного конфлікту становить 21,21, тоді як у «неблагополучних» - 37,5, що свідчить про меншу когнітивну задоволеність осіб із низьким рівнем емоційного благополуччя ($p < 0,001$).

Отримані дані були проаналізовані за допомогою кореляційного аналізу за Спірменом. Кореляційний зв'язок між значущими та доступними цінностями у «благополучних» виявився досить вираженим ($r = 0,78$; $p < 0,01$), що свідчить про зближення сенсотворних мотивів особистості з уявленнями про способи їх реалізації. Зважаючи на індекс ціннісного конфлікту (21,21) та достовірно значущий кореляційний зв'язок між відданими та доступними цінностями ($r = 0,78$; $p < 0,01$), ми можемо зробити висновок про суб'єктивної задоволеності «благополучних» на когнітивному рівні. У вибірці «неблагополучних» ступінь виразності ціннісного конфлікту (37,5) та відсутність кореляційного зв'язку між сферами «значимості» та «доступності» ціннісних орієнтацій ($r = 0$), свідчать про неузгодженість між сенсотворними мотивами та уявленнями про способи їх реалізації. Ймовірно, це неузгодженість і призводить до внутрішньої напруги, емоційного дискомфорту

«неблагополучних». Отже, «неблагополучні» відчувають дискомфорт як на емоційному, а й когнітивному рівні.

Для виявлення цінностей, що роблять найбільший внесок у внутрішньоособистісний конфлікт, і, отже, низький рівень благополуччя, підраховувалася різниця у балах між значимістю та доступністю цінності в індивідуальних відповідях респондентів. Потім різницю підсумовували. Цю суму було оцінено як показник конфліктогенності сфери життєдіяльності особистості - чим більше сума, тим вище показник. Звернемося до результатів порівняльного аналізу за критерієм Стюдента показників різниці між значимістю та доступністю цінностей залежно від рівня суб'єктивного емоційного благополуччя (табл. 5).

Таблиця 2.5

Відмінність показників розриву значимого та доступного в залежності від рівня суб'єктивного емоційного благополуччя (СЕБ) особистості.

№	Назва цінності/рівень СЕБ	Високий	низький	
		Розрив ц-д	Розрив Ц-Д	
1	Активне діяльнісне життя	-1,58	-2,21	1,02
2	Здоров'я	1,52	2,25	0,86
3	Цікава робота	-0,29	-0,57	0,38
4	Краса природи та мистецтва	-1,26	-2,79	1,91*
5	Кохання	0,64	2,29	1,92*
6	Матеріально забезпечене життя	1,30	3,29	1,71*
7	Наявність хороших та вірних друзів	0,09	-0,75	1,35
8	Впевненість у собі	-0,83	-1,71	0,40
9	Пізнання	-0,90	-1,29	0,56
10	Свобода (як незалежність у вчинках)	-0,35	-0,82	0,56
11	Щасливе сімейне життя	2,48	4,39	2,08*
12	Мистецтво (можливість творчої діяльності)	-1,06	-3,18	2,55*

Примітка: * $p < 0,05$.

З таблиці 2.5 видно, що достовірні відмінності показників розриву на користь значущості виявлені щодо цінностей "любов", "матеріально забезпечене життя", "щасливе сімейне життя". Так, у вибірці «неблагополучних» показники розриву перерахованих цінностей вище, ніж у вибірці «благополучних». Отже, конфліктогенними сферами життєдіяльності «неблагополучної» особи є «любов», «матеріально забезпечене життя», «щасливе сімейне життя».

Крім того, у вибірці з низьким рівнем суб'єктивного емоційного благополуччя 64% піддослідних відзначають меншу доступність високозначущої цінності «щасливе сімейне життя», 57% - вказують на меншу доступність забезпеченого життя, 43% - відчувають напругу у сфері близьких міжособистісних відносин.

У вибірці «благополучних» щодо високого показника розриву значущості та доступності виявлено у сфері сімейного життя. Отже, проблемною для цієї категорії піддослідних є сфера сімейних відносин. Так, 42% респондентів вказуючи на значущість цієї сфери, відзначають її меншу доступність.

Отже, отримані результати порівняльного аналізу свідчать про наявність проблемних зон в осіб із високим/низьким рівнем емоційного благополуччя. Так, у вибірці «благополучних» найбільш напруженою сферою є сфера сімейних відносин, тоді як у «неблагополучних» діапазон конфліктогенних сфер ширший: сім'я, любов, матеріальне благополуччя. Кореляційний аналіз дозволив виявити зв'язки між показником розриву цінного та доступного та показниками емоційного благополуччя у осіб з високим/низьким рівнем суб'єктивного емоційного благополуччя (таблиця 2.6).

Таблиця 2.6

Кореляційні зв'язки (г) між показником «розриву» цінності та доступності (Ц-Д) та показниками суб'єктивного емоційного благополуччя (СЕБ) у осіб з високим/низьким рівнем СЕБ

«Розрив» Ц-Д	Високий рівень СЕБ						Низький рівень СЕБ					
	НЧ	Пс	ИН	ЗСО	СЗ	УПД	НЧ	Пс	ИН	ЗСО	СЗ	УПД
Ц1-Д1	212	-198	-192	082	092	-036	-128	-365*	-184	036	-212	010
Ц2-Д2	-108	160	-095	-079	-097	-036	-059	-007	-306	077	-082	-108
Ц3-Д3	015	131	188	224	091	105	053	-124	204	-313	015	279
Ц4-Д4	200	123	-301	-586**	-097	-277	-007	064	-091	-213	-117	136
Ц5-Д5	-272	093	295	107	358	-034	128	-265	212		-098	-013
Ц6-Д6	012	180	326	177	-243	-025	-127	124	137	-289	425*	295
Ц7-Д7	188	-099	-316	291	463**	-030	-031	-016	320	306	076	-236
Ц8-Д8	-040	043	-343	-407*	065	001	-103	146	017	303	-092	-112
Ц9-Д9	186	-095	-075	048	-011	459**	-056	111	-134	-210	186	-043
Ц10-Д10	190	-128	-066	-166	-091	-150	214	181	-121	069	-165	-417*
Ц11-Д11	- 509**	-001	485**	316	-249	-024	386*	087	022	-061	077	082
Ц12-Д12	329	-290	-429	-216	-204	064	-286	095	-028	-190	129	-084

Примітка: нулі перед коефіцієнтом кореляції опущені; * $p < 0,05$; ** $p < 0,01$. Список цінностей: 1 – активна діяльність; 2 – здоров'я; 3 – цікава робота; 4 - краса природи та мистецтва; 5 - кохання; 6 – матеріально забезпечене життя; 7 - наявність добрих та вірних друзів; 8 - впевненість у собі; 9 – пізнання; 10 – свобода; 11- щасливе сімейне життя; 12 – творчість (можливість творчої діяльності). Умовні позначення: Ц – цінність; Д – доступність; НЧ - напруженість та чутливість; Пс – психосимптоматика; ИН – зміни настрою; ЗСО – залежність від соціального оточення; СЗ – самооцінка здоров'я; УПД – задоволеність повсякденною діяльністю.

Як видно з таблиці 2.6, у вибірці «благополучних» достовірно значущі зв'язки виявлені між показниками розриву значущості (З) та доступності (Д) цінностей «краса природи та мистецтва» ($З < Д$) та значимістю соціального оточення; «Наявність хороших і вірних друзів» ($З < \text{або} = Д$) та самооцінкою здоров'я; «впевненість у собі» ($З < Д$) та значимістю соціального оточення;

«щасливе сімейне життя» ($З > Д$) та напруженістю, чутливістю та змінами настрою.

Іншими словами, впевненість у собі, можливість займатися креативною діяльністю, спілкування з природою супроводжується стійкістю настрою, спілкування з друзями сприяє покращенню фізичного самопочуття, але лише у випадку, якщо доступність цінності незначно випереджає її значущість ($З <$ або $= Д$). І, навпаки, цінність «щасливе сімейне життя» характеризується як джерело напруженості ($З > Д$). Сумніви особистості щодо реалізації у сфері сімейних відносин відображаються у зниженні напруженості та чутливості за рахунок нестійкості настрою, тобто в емоційній розрядці. Отже, внутрішньоособистісний конфлікт супроводжується емоційним дискомфортом.

У вибірці «неблагополучних» достовірні кореляції виявлено між показником розриву значущості та доступності наступних цінностей: «активне діяльне життя» ($З < Д$) та психосимптоматикою; «любов» ($З > Д$) та значимістю соціального оточення; «щасливе сімейне життя» ($З > Д$) та напруженістю, чутливістю; «матеріально забезпечене життя» ($З > Д$) та самооцінкою здоров'я; «свобода як незалежність у вчинках» ($З < Д$) та задоволеністю повсякденною діяльністю. Інакше висловлюючись, можливість самостійно виявляти себе у діяльності супроводжується емоційно підвищеним тлом настрою та задоволеністю повсякденної діяльністю у разі, якщо доступність цінності трохи випереджає її значимість ($З <$ або $= Д$). Цінності "любов", "матеріально забезпечене життя", "щасливе сімейне життя", що характеризуються як конфліктогенні ($З > Д$), знаходять своє вираження в емоційному переживанні "неблагополучних". Так, сумніви у можливості реалізуватися у сфері сімейних відносин супроводжуються емоційною напруженістю та чутливістю. Труднощі у встановленні близьких міжособистісних відносин виявляються у невпевненості та необхідності підтримки оточуючих. Неможливість покращити своє матеріальне становище супроводжується зниженням фізичного самопочуття. Тобто конфліктогенні сфери життєдіяльності знаходять своє

відображення в емоційному дискомфорті особистості з низьким рівнем суб'єктивного емоційного благополуччя.

Таким чином, дані кореляційного аналізу свідчать про зв'язок емоційного та когнітивного компонентів суб'єктивного благополуччя особистості. Збільшення дистанції співвідношення цінності та доступності пов'язане з негативною динамікою в емоційній сфері, що, ймовірно, детермінує низький рівень суб'єктивного благополуччя особистості. Проте, як зазначає Р.М. Шаміонов, суб'єктивне благополуччя особистості означає незмінний комфорт і відчуття щастя, оскільки кожна людина має здатність переживати невдачу, труднощі й турбуватися [185], що підтверджується наявністю у «благополучних» «зони напруженості», змістом якої є сфера сімейного життя.

Виявляючи впевненість, соціальну незалежність, самостійність, особистість із високим рівнем суб'єктивного емоційного добробуту цим демонструє готовність до подолання перешкод у досягненні цілей.

Аналіз кореляційних зв'язків між індексом когнітивної задоволеності та ціннісними орієнтаціями дозволив виявити основу ціннісного конфлікту особистості залежно від рівня суб'єктивного емоційного благополуччя. Результати представлені у таблиці 7.

Як видно з таблиці 2.7, у вибірці «благополучних» індекс когнітивної задоволеності достовірно пов'язаний з такими цінностями як «краса природи та мистецтва», «свобода як незалежність у вчинках» сфері «значимості» та «доступності» та цінностями «краса природи та мистецтва», «активне діяльне життя», «матеріально забезпечене життя», «щасливе сімейне життя», «творчість» у сфері «доступності».

Інакше кажучи, задоволеність «благополучних» на когнітивному рівні забезпечується прагненням до незалежності, самостійності, самостійного прийняття рішень, надає впевненості у можливості створення забезпеченого життя, обмежуючи себе у розвагах.

Таким чином, когнітивна задоволеність «благополучних» забезпечується прагненням до самовдосконалення у сфері особистісного зростання, обмежуючи себе у розвагах.

У вибірці «неблагополучних» індекс когнітивної задоволеності достовірно корелює з цінностями «здоров'я» у сфері «значимості» та цінностями «активне діяльне життя», «краса природи та мистецтва», «матеріально забезпечене життя», «щасливе сімейне життя» у сфері «доступності».

Таблиця 2.7

Кореляційні зв'язки між індексом когнітивної задоволеності (КЗ) та цінностями в осіб із високим/низьким рівнем суб'єктивного емоційного благополуччя (СЕБ)

Рівень СЕБ/ Цінність	Ш	Д1	Ц2	Д2	Ц3	Д3	Ц4	Д4	Ц5	Д5	Ц6	Д6
<i>Високий</i>	-000048	407*	-196	-325	-018	143	365*	595**	045	-243	-075	-650**
<i>Низький</i>	080	536**	485*	-032	-242	305	-151	515**	322	-398*	-105	-411*
Рівень СЕБ/ Цінність	Ц7	Д7	ЦВ	Д8	Ц9	Д9	Ц10	Д10	ЦП	ДП	Ц12	Д12
<i>Високий</i>	246	269	-285	067	088	251	-449*	025	285	-516**	090	414*
<i>Низький</i>	-140	-008	-072	-171	-124	302	-099	-193	160	-555**	-212	289

Примітка: нулі перед коефіцієнтом кореляції опущені; * $p < 0,05$; ** $p < 0,01$. Ц – цінність; Д – доступність.

Список цінностей: 1 – активне діяльне життя; 2 – здоров'я; 3 – цікава робота; 4 - краса природи та мистецтва; 5 - кохання; 6 – матеріально забезпечене життя; 7 - наявність добрих та вірних друзів; 8 - впевненість у собі; 9 - пізнання; 10 - свобода; 11- щасливе сімейне життя; 12 – творчість (можливість творчої діяльності).

Іншими словами, можливість вести активний спосіб життя, схильність до розваг ставить під сумнів можливість багатого сімейного життя. Підставою

ціннісного конфлікту «неблагополучних» є активна діяльність, схильність до розваг.

Таким чином, виходячи з зіставлення кореляцій між індексом когнітивної задоволеності та цінностями особистості з високим/низьким рівнем емоційного благополуччя слід, що є відмінності на підставі ціннісного конфлікту. Чинником когнітивної задоволеності «благополучної» особистості є цінність «свобода як незалежність у вчинках». Прагнення незалежності, самостійності, не дозволяє сумніватися особистості з високим рівнем емоційного благополуччя у досяжності своїх життєво важливих цілей.

Фактором когнітивного незадоволення «неблагополучних» є активна діяльність у сфері розваг, що обмежує можливість створення забезпеченого сімейного життя.

Одним з основних показників цілісності ціннісно-сислової сфери особистості є частота значущих кореляційних зв'язків цінностей у сферах «значимості» та «доступності». Кореляційний аналіз дозволив виявити базові цінності, які найбільше впливають на рівень суб'єктивного благополуччя. Вони, з погляду, виступають визначальними поведінка і діяльність суб'єкта, детермінують рівень благополуччя. У вибірці "благополучних" ядро ціннісної структури утворюють такі цінності як "любов", "щасливе сімейне життя", "творчість" (рис 1).



Рис. 2.1. Ядерні компоненти структури ціннісних орієнтацій «благополучної» особистості.

Примітка: Ц – цінність; Д – доступність. Перелік цінностей: 5-любов; 11 – щасливе сімейне життя; 12 - творчість.

Це «ціннісне ядро» характеризує прагнення особистості з високим рівнем задоволеності до щасливого сімейного життя.

У вибірці «неблагополучних» ядро ціннісної структури утворюють цінності «матеріально забезпечене життя», «краса природи та мистецтва», «наявність добрих та вірних друзів» (рис. 2).

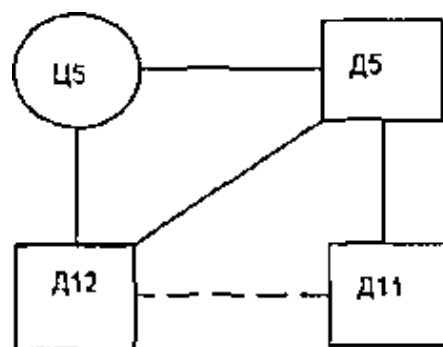

Рис. 2.2. Ядерні компоненти ціннісних орієнтацій «неблагополучної» особистості.

Примітка: Ц – цінність; Д – доступність. Перелік цінностей: 4 - краса природи та мистецтва; 6 – матеріально забезпечене життя; 7 - наявність добрих та вірних друзів.

Слід зазначити, що структура зв'язку в кореляційній мережі представлена переважно діадними зв'язками. Отже, структура цінностей «неблагополучних» відрізняється розпливчастістю та нестійкістю.

Таким чином, на підставі отриманих результатів можна зробити такі висновки.

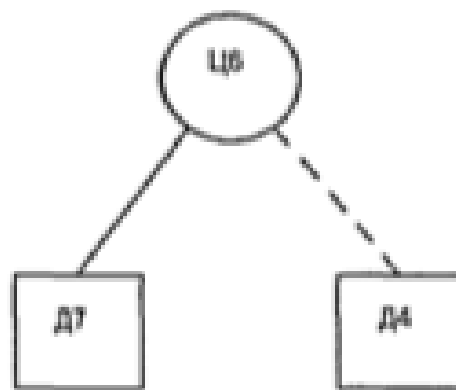
Узгодженість ціннісно-мотиваційної сфери, що виражається відповідно до значущості та доступності відповідних цінностей, виступає когнітивним показником суб'єктивного благополуччя особистості. Порівняльний аналіз

ціннісного конфлікту залежно від ступеня пережитого суб'єктивного благополуччя дозволив виявити специфіку конфліктогенної зони: у «благополучних» найбільш напруженою сферою є сфера сімейних відносин, тоді як у «неблагополучних» діапазон конфліктогенних сфер ширший: сім'я, любов, матеріальне благополуччя. Узгодженість у ціннісно-мисленій сфері між «значимістю» і «доступністю» супроводжується благополуччям на емоційному рівні. «Розрив» між «значимістю» та «доступністю» супроводжується суб'єктивним неблагополуччям особистості.

Зіставлення кореляцій між індексом когнітивної задоволеності та цінностями особистості з високим/низьким рівнем емоційного благополуччя свідчить про те, що є відмінності на підставі ціннісного конфлікту. Чинником когнітивної задоволеності «благополучної» особистості є цінність «свобода як незалежність у вчинках». Фактором когнітивного незадоволення «неблагополучних» є активна діяльність у сфері розваг, що обмежує можливість створення забезпеченого сімейного життя.

У ціннісно-сміслової сфери особистості залежно від рівня суб'єктивного емоційного благополуччя спостерігається своя специфіка. Вона проявляється в тому, що у «благополучних» «ціннісне ядро» включає переважно цінності взаємин, а саме «любов», «щасливе сімейне життя», тобто цінності, що займають високі рангові місця в ієрархії у сферах «значущості» та «доступності». У «неблагополучних» структура цінностей відрізняється розпливчастістю та нестійкістю. Найбільшу вагу в ядерній структурі має цінність «матеріально забезпечене життя», що займає високе рангове місце у сфері «значущості» та низьке – у сфері «доступності».

ВИСНОВКИ

Соціально-психологічне дослідження проблеми суб'єктивного благополуччя особистості належить до найменш розроблених як у вітчизняній, так і в зарубіжній психології. Слід зазначити, що дослідники приділяють увагу вивченню окремих аспектів та чинників суб'єктивного благополуччя. Проте недостатньо досліджень суб'єктивного благополуччя особистості з позицій системно-структурного підходу, що передбачає вивчення ціннісних орієнтацій, суб'єктивного благополуччя у взаємозв'язку, взаємообумовленості, взаємовпливі.

Дослідження взаємозв'язку ціннісних орієнтацій та суб'єктивного благополуччя набуває особливого значення за умов глобальних соціальних змін. Зміни, що відбуваються нині у світі, захопили як політику, економіку, ідеологію, мистецтво, освіту, а й область людських взаємин. Дедалі частіше виявляються індивідуалізм, жорсткість, конфліктність, зазіхання природні права особистості. Ці негативні явища негативно позначаються на індивідуальному житті людей, змінюють цінності, норми, стратегії поведінки та відбиваються зокрема на психічному стані, настрої, суб'єктивному благополуччі.

Як відомо, юнацький та початок молодого віку є періодом інтенсивного формування системи ціннісних орієнтацій, установок, світогляду та найбільш чутливим до соціальних змін у суспільстві. Саме тому, видається особливо важливим виявлення тих зв'язків і факторів благополуччя, які можуть вплинути на все подальше життєвизначення студентів, з одного боку, і тих підстав та критеріїв, які стануть найважливішими для формування суб'єктивного благополуччя в майбутньому – з іншого.

В результаті теоретичного дослідження нам вдалося виділити основні напрямки досліджень суб'єктивного благополуччя та його зв'язків із різними

утвореннями психіки, а також визначити свою стратегію вивчення взаємозв'язку суб'єктивного благополуччя особистості, ціннісних орієнтацій та стратегій поведінки.

Проведене теоретичне та емпіричне дослідження підтверджує висунуту гіпотезу та дозволяє сформулювати такі висновки.

Дослідження структури суб'єктивного благополуччя, що включає вивчення емоційних, когнітивних і конативних компонентів, підтверджує положення про те, що суб'єктивне благополуччя особистості є складною інтегральною соціально-психологічною освітою, що формується в процесі соціально-психологічної діяльності, в системі реальних відносин особистості до об'єктів навколишньої дійсності на основу соціально-психологічних установок, цінностей, стратегій поведінки.

Порівняльний аналіз ціннісного конфлікту залежно від ступеня пережитого суб'єктивного благополуччя дозволив виявити специфіку конфліктогенної зони: у «благополучних» найбільш напруженою сферою є сфера сімейних відносин, тоді як у «неблагополучних» діапазон конфліктогенних сфер ширший: сім'я, любов, матеріальне благополуччя. Узгодженість у ціннісно-смісловій сфері між «значимістю» та «доступністю» супроводжується благополуччям на емоційному рівні. «Розрив» між «значимістю» та «доступністю» супроводжується суб'єктивним неблагополуччям особистості.

Аналіз відмінностей емоційного та когнітивного компонентів суб'єктивного благополуччя в різних умовах соціалізації свідчить про те, що студенти відчують дискомфорт як на емоційному, так і когнітивному рівнях, що визначається особливостями ціннісно-мотиваційної сфери та умовами соціалізації. З даних порівняльного аналізу показників ціннісно-мотиваційної сфери випливає, що активність студентів має однакову спрямованість, яка визначається ціннісними перевагами у сфері «значущості». Однак у різних умовах соціалізації особистості спостерігаються суттєві відмінності у сфері

«доступності»; розрив між «значним» і «доступним» проявляється у більшій вираженості внутрішньоособистісного конфлікту у студентів.

Результати цього дослідження можуть бути використані у професійно-освітньому процесі педагогічних вузів, училищ; у роботі соціально-психологічних служб, практичних психологів, а також у психотерапевтичній практиці. Вивчення особливостей взаємозв'язку суб'єктивного благополуччя і ціннісно-мотиваційних орієнтацій може істотно підвищити ефективність психологічної профілактики особистісних проблем студентів.

СПИСОК ВИКОРИСТАНИХ ДЖЕРЕЛ

1. Абульханова К.А., Березина. Т.Н. Время личности и время жизни. Санкт-Петербург: Алетейл, 2001. 304с.
2. Абульханова-Славская К.А. Деятельность и психология личности. Москва: Наука, 1980. 335с.
3. Алешина Ю.Е., Гозман Л.Я., Дубовская Е.М. Социально-психологические методы исследования супружеских отношений. Москва : МГУ, 1987. 120с.
4. Ананьев Б.Г. Избранные психологические труды. Москва : Педагогика, 1980. 287с.
5. Ананьев Б.Г. Теоретическая и прикладная психология в Ленинградском университете. Ленинград: Изд-во ЛГУ, 1969. 272с.
6. Ананьев Б.Г. О проблемах современного человекознания. Б.Г.Ананьев. Москва: Наука, 1977. 380с.
7. Ананьев Б.Г. Человек и общество. Ленинград: ЛГУ, 1967. 34с.
8. Ананьев Б.Г. Человек как предмет познания. Ленинград: ЛГУ, 1968. 339с.
9. Андреева Г.М., Богомолова. Н.Н., Петровская Л.А. Современная социальная психология на Западе. Москва: МГУ, 1978. 271с.
10. Андреева Г.М., Донцов А.И. Социальная психология в современном мире. Москва, 2002. 335с.
11. Андреева Г.М. Социальная психология: учебник для высших учебных заведений. Москва: Аспект Пресс, 2002. 364с.
12. Анцыферова Л.И. Личность в динамике: некоторые итоги исследования. *Психологический журнал*, 1992. 25с.
13. Анцыферова Л.И. Личность в трудных жизненных условиях: переосмысливание, преобразование ситуаций и психологическая защита. *Психологический журнал*, 1994. 17с.

14. Анцыферова Л.И. Психологическая опосредованность социальных воздействий на личность, ее развитие и формирование. Москва, 1991. 38с.
15. Анцыферова Л.И. Психология личности как открытой системы. Вопросы психологии, 1970. 170с.
16. Анцыферова Л.И. Способность личности к преодолению деформаций своего развития. *Психологический журнал*, 1999. 19с.
17. Анцыферова Л.И. Теоретические проблемы психологии личности. Москва: Наука, 1974. 300с.
18. Аргайл М. Психология счастья. Санкт-Петербург, 2003. 271с.
19. Аронсон Э. Общественное животное: введение в социальную психологию. Москва: Аспект-Пресс, 1998. 517с.
20. Асмолов А. Г., Ковальчук М.А. О соотношении понятия установка в общей и социальной психологии. Москва: МГУ, 1977. 163с.
21. Асмолов А.Г. Личность как предмет психологического исследования . Москва: МГУ, 1984. 240с.
22. Асмолов А.Г. Психология личности Москва: МГУ, 1990. 367с.
23. Бажин Е.Ф., Голынкина Е.А., Эткинд А.М. Методы исследования уровня субъективного контроля. *Психологический журнал*, 1984. 162с.
24. Бекешкина И.Э. Структура личности. Киев: Наук. Думка, 1986. 127с.
25. Беличева С.А. Основы превентивной психологии. Москва: РИЦ Социальное здоровье России, 1994. 222с.
26. Берн Э. Введение в психиатрию и психоанализ для непосвященных: пер. с англ. Санкт-Петербург: МФИН, 1992. 448с.
27. Бехтерев В.М. Объективная психология. Москва: Наука, 1991. 480с.
28. Битянова М.Р. Социальная психология: наука, практика и образ мыслей: учебное пособие. Москва, 2001. 576с.
29. Бобнева М. И. Психологические проблемы социального развития личности. Москва: Наука, 1979. 62с.

30. Брушлинский А. В. Проблема субъекта в психологической науке. *Психологический журнал*, 1993. 15с.
31. Бубнова С. С. Ценностные ориентации личности как многомерная нелинейная система. *Психологический журнал*, 1999. 44с.
32. Морозов С. М., Бурлачук Л. Ф. Словарь-справочник по психодиагностике. Санкт-Петербург: 2000. 528с.
33. Бызова В.М. Ценностные ориентации коми и русского этносов. *Психологический журнал*, 2000. 70с.
34. Васильева О. С., Демченко Е. А. Изучение основных характеристик жизненных стратегий. *Вопросы психологии*, 2001. 85с.
35. Волкова Н. А. Динамика ценностных ориентаций, характера и самосознания в структуре личности школьника. Санкт-Петербург: СПбГУ, 1994. 27с.
36. Волочков А. А., Ермоленко Е. Г. Ценностная направленность личности как выражение смыслообразующей активности. *Психологический журнал*, 2004, 33с.
37. Божович Л. И., Благоннадежиной Л. В. Вопросы психологии личности школьника. Москва: Изд-во АПН РСФСР, 1961. 407с.
38. Вудкок М., Френсис Д. Раскрепощенный менеджер. Москва: Наука, 1991. 352с.
39. Гаврилова О. В. Влияние удовлетворённости учебной деятельностью на мотивацию студентов высшей школы. Казань, 2001. 576с.
40. Ганзен В.А. Системные описания в психологии. Санкт-Петербург: ЛГУ, 1984. 175с.
41. Гербачевский В. К. Структура личности и её становление. Санкт-Петербург: Изд- во СПбГУ, 1994. 9с.
42. Гинзбург М. Р. Личностное самоопределение как психологическая проблема, 1988. 63с.
43. Гинзбург М.Р. Психологическое содержание личностного самоопределения. *Вопросы психологии*, 1994. 53с.

44. Глоточкин А.Д. О задачах социальной психологии. Тверь-Ярославль, 1999. 24с.
45. Головаха Е.И., Кроник А.А. Психологическое время личности. Наук, думка, 1984. 208с.
46. Головей Л.А. Методы онтопсихологии. Санкт-Петербург: СПбГУ, 1993. 25с.
47. Головей Л.А. Психология становления субъекта деятельности в периоды юности и взрослости. Санкт-Петербург, 1996. 34с.
48. Головин С.Ю. Словарь практического психолога. Минск: Харвест, 1997. 800с.
49. Горбатков А.А. О соотношении ориентаций на положительные и отрицательные качества в структуре ценностных ориентаций личности. Тезисы докладов к V Всесоюзному съезду психологов СССР. Москва, 1977. 260с.
50. Грановская Р.М. Березная И.Я. Интуиция и искусственный интеллект Ленинград: ЛГУ, 1991. 272с.
51. Гриценко В.В. Исследование субъективного благополучия русских и хакасов в условиях общественно экономических перемен. Саратов: ТТзд- во Саратов. ун-та, 2004. 260с.
52. Гудвин Дж. Исследование в психологии: методы и планирование . Санкт-Петербург: Питер, 2004. 558с.
53. Даль В. И. Толковый словарь живого великорусского языка. Москва: ТЕРРА, 1995. 688с.
54. Джеймс У. Психология . Москва: Педагогика, 1991. 368с.
55. Джидарьян И.А. Счастье в представлениях обыденного сознания . *Психологический журнал*. 2000. 48с.
56. Додонов Б.И. О системе «личность». Вопросы психологии, 1985. 45с.
57. Додонов Б.И. Эмоция как ценность. Москва: Политиздат, 1978. 272с.

58. Донцов А.И. О ценностных факторах формирования личности. Москва, 1975. 228с.
59. Дружинин В.Н. Экспериментальная психология: учебник для вузов. В.Н. Дружинин. Санкт-Петербург: Питер. 2003. 319с.
60. Дубовская Е.М., Тихомандрицкая О.А. О стратегиях работы психолога в школе. Москва: Наука, 1994. 213с.
61. Дубровина И.В. Психологическая готовность к личностному самоопределению - основное новообразование ранней юности. Москва: Педагогика, 1989. 12с.
62. Ерина С.И. Ролевой конфликт и его диагностика в деятельности руководителя. Ярославль: ЯрГУ, 2000. 108с.
63. Журавлев А.Л. Социальная психология личности и малых групп: некоторые итоги исследования. *Психологический журнал*, 1993. 15с.
64. Забродин Ю.М. Проблема разработки практической психологии. *Психологический журнал*, 1980. 20с.
65. Завалова Н.Д., Пономаренко В.А. Психические состояния человека в особых условиях деятельности. *Психологический журнал*, 1983. 33с.
66. Замфир К. Удовлетворённость трудом. Мнение социолога. К.Замфир-Москва: Политиздат, 1983. 142с.
67. Зотова О.И., Бобнева М.И. Ценностные ориентации и механизмы социальной регуляции поведения. Москва: Наука, 1975. 254с.
68. Изард К.Э. Психология эмоций. Санкт-Петербург: Питер. 2000. 464с.
69. Калинина Ю.В. Исследование ценностных ориентаций старшеклассников. Ярославль, 2001. 272с.
70. Каширский Д. В. Мотивационно-потребностная сфера подростков с психологическими проблемами. *Вопросы психологии*, 2002. 37с.
71. Кирилова Н.А. Ценностные ориентации в структуре интегральной индивидуальности старших школьников. *Вопросы психологии*, 2000. 37с.

72. Клецина И.С. Отношение как многоуровневый конструкт: социально-психологический анализ. Санкт-Петербург: РГПУ им. А.И.Герцена, 2003. 69с.
73. Ковалев А.Г. Курс лекций по социальной психологии. Москва: Высшая школа, 1972. 176с.
74. Ковалева А.И. Социализация личности: норма и отклонение. Москва: Изд-во ин-та молодежи, 1996. 214с.
75. Коломинский Я. Л. Социально-психологические проблемы взаимоотношений в малых группах и коллективах. Вопросы психологии, 1971. 103с.
76. Кон И.С. В поисках себя. Москва: Политиздат, 1984. 335с.
77. Кон И.С. Психология ранней юности. Москва: Просвещение, 1989. 255с.
78. Копина О.С., Сулова Е.А., Заикин Е.В. Экспресс-диагностика уровня психоэмоционального напряжения и его источников. Вопросы психологии, 1995. 132с.
79. Коржова Е.Ю. Психологическое познание судьбы человека. Санкт-Петербург, 2002. 331с.
80. Косолапов Ю.А. К проблеме социальной зрелости личности. Череповцы, 1991. 50с.
81. Коссов Б.Б. Личность: актуальные проблемы системного подхода. Вопросы психологии, 1997. 68с.
82. Костюк Г.С. Принципы развития в психологии. Москва: Наука, 1969. 328с.
83. Котик М.А. Новый метод экспериментальной оценки отношения людей к волнующим их событиям. Вопросы психологии, 1994. 104с.
84. Кузьмин Е.С. Основы социальной психологии. Ленинград: ЛГУ, 1967. 173с.
85. Куликов Л.В. Психология настроения. Санкт-Петербург: Изд-во С. Петербургского университета, 1997. 228с.

86. Куницына В.Н. К вопросу о самооценке подростка. Ленинград: ЛГУ, 1970. 122с.
87. Куницына В.Н. Некоторые проблемы формирования личности и самосознания. Ленинград: ЛГУ, 1969. 76с.
88. Мясищева В.Н., Куницына В.Н., Панферов В.Н. Проблема отношений личности в трудах. *Психологический журнал*, 1992. 147с.
89. Куницына В.Н. Человек в мире информации. Ленинград: Знание, 1974. 163с.
90. Лазурский А.Ф. Психология общая и экспериментальная. Санкт-Петербург: АЛЕТЕЙЯ, 2001.
91. Леонов Н.И. Конфликт, конфликтность и поведение в конфликте. Ижевск, 2002. 253с.
92. Леонтьев А.Н. Деятельность. Сознание. Личность. Москва: Политиздат, 1977. 304с.
93. Ломов Б.Ф. Личность в системе общественных отношений. *Психологический журнал*, 1981. 13с.
94. Ломов Б.Ф. Методологические и теоретические проблемы психологии. Москва: Наука, 1999. 350с.
95. Ломов Б.Ф. Системность в психологии: Избранные психологические труды. Москва: Издательство Московского психолого-социального института, 2003. 424с.
96. Мазилев В. А. Необходимость разработки коммуникативной методологии. *Социальный психолог*, 2001. 13с.
97. Майерс Д. Социальная психология. Санкт-Петербург: Питер, 2002. 752с.
98. Мак-Даугол У. Основные проблемы социальной психологии. Москва: «Космось», 1916. 281с.
99. Маслоу А.Г. Мотивация и личность. Санкт-Петербург: Евразия, 1999. 479с.

100. Махнач А.В. К проблеме соотношения динамических психических состояний и стабильных черт личности. *Психологический журнал*, 1995. 43с.
101. Шорохова Е.В. Методологические проблемы социальной психологии. Москва: Наука, 1975. 67с.
102. Мид Д.Г. Сознание, личность и общество. Москва, 1934. 376с.
103. Митина Л.М. Личностное и профессиональное развитие человека в новых социально-экономических условиях. *Вопросы психологии*, 1997. 38с.
104. Михеев В.И. Методика получения и обработки экспериментальных данных в психолого-педагогических исследованиях. Москва: Изд-во УДН, 1986. 84с.
105. Мотков О.И. Психологическая гармония [Электронный ресурс] - Режим доступа: http://www.ucheba.com/met_rus.k_psihologiya.kpsiholictL-post.m_obraz_.htm. Имеется печатный аналог.
106. Мухина В.С. Проблемы генезиса личности. Москва, 1985. 190с.
107. Мясищев В.Н. Основные проблемы и современное состояние психологии отношений человека. Москва: Изд-во АПН РСФСР, 1960. 240с.
108. Мясищев В.Н. Психология отношений. Воронеж: Издательство НПО «МОДЭК», 2003. 400с.
109. Мясищев В.Н. Структура личности и отношения человека к действительности. Москва: МГУ, 1980. С. 35-38.
110. Наш проблемный ребёнок: учебное пособие . Е.В. Алексеева та ін. Санкт-Петербург: Союз, 1999. С. 50-60.
111. Новиков В.В. Психологические механизмы влияния социокультурной среды на формирование личности. Санкт-Петербург, 1994. 231с.
112. Новиков В.В. Социальная психология сегодня: отвечать действием. *Психологический журнал*, 1993. С. 16-23.
113. Новиков В.В. Социальная психология: феномен и наука. Москва: МАПН, 1998. 464с.

114. Панкратова Т.М. Исследование мотивационных компонентов деятельности и удовлетворенности трудом у работающих женщин. Ярославль, 2002. С.26-28.
115. Палей И.М., Магун В.С. Социальная психология. Ленинград: ЛГУ, 1979. С. 90-106.
116. Панферов В.Н. К проблеме форм проявления психического. Санкт-Петербург: Изд-во РГПУ им. А.И. Герцена, 2003. С.5-14.
117. Панферов В.Н. Основания интегративных моделей психической организации человека. Санкт-Петербург: РГПУ, 1999. С. 3-6.
118. Парыгин Б.Д. Общественное настроение. Москва: Мысль, 1966. 327с.
119. Парыгин Б.Д. Основы социально-психологической теории . Б.Д. Парыгин. -Москва: Мысль, 1971. 351с.
120. Парыгин Б.Д. Социальная психология: учеб, пособие. Санкт-Петербург: СПбГУП, 2003. 616с.
121. Петровский А.В. Возможности и пути построения общепсихологической теории личности. Вопросы психологии, 1987. С. 30-44.
122. Петровский А.В. Личность в психологии с позиций системного подхода. Вопросы психологии, 1991. С. 57-66.
123. Петровский А.В. Личность. Деятельность. Москва: Политиздат, 1982. 255с.
124. Петровский А.В., Лрошевский М.Г. Основы теоретической психологии. Москва: Инфра-М, 1998. 528с.
125. Петровский В.А. Личность в психологии: парадигма субъектности. Ростов-на-Дону: Феникс, 1996. 512с.
126. Платонов К.К. Личность как объект социальной психологии. Москва: Наука, 1975. С. 72-87.
127. Платонов К.К. О системе психологии. Москва: Мысль, 1972. 216с.
128. Покровский В. И. *Краткая медицинская энциклопедия*. Москва: Крон-Пресс, 1994. 608с.

129. Потёмкина О.Ф. Методика диагностики социальнопсихологических установок личности в мотивационно-потребностной сфере. Ростов-на-Дону: Феникс, 2002. С.521-527.
130. Прихожан А.М. Притязания и зрелости личности. Москва: Педагогика, 1989. С. 67-90.
131. Проблема личности в социальной психологии. Москва, 1979. 117с.
132. Прохоров А.О. Системно-функциональная модель регуляции психических состояний. Казань, 2002. 98с.
133. Психология XXI века: учебник для вузов. Москва: ПЕР СЭ, 2003. 863с.
134. Психология личности и образ жизни. Москва: Наука 1987. 221с.
135. Райс Ф. Психология подросткового и юношеского возраста. Санкт-Петербург, 2000. 624с.
136. Реан А.А. Личностная зрелость и социальная практика. Санкт-Петербург, 1995. 165с.
137. Реан А.А., Кудашев А.Р., Баранов А.А. Психологическая адаптация личности. Санкт-Петербург: Медицинская пресса, 2002. 352с.
138. Реан А.А. Психологический анализ проблемы удовлетворённости избранной профессией. Вопросы психологии, 1998. С.83- 88.
139. Реан А.А. Коломенский Я.Л. Социальная педагогическая психология. Санкт-Петербург : Питер, 2000. 416с.
140. Рогов М.Г., Гаврилова О.В. Ценностно-мотивационная сфера личности студентов и удовлетворенность учебным процессом. Саратов: Сарат, 2003. С. 127-139.
141. Рогов М.Г. Ценностно-мотивационная сфера личности в системе непрерывного профессионального образования. Казань, 2003. С.25-57.
142. Рубинштейн С.Л. Бытие и сознание. Москва: Изд-во АН СССР, 1957. 328с.
143. Рубинштейн С.Л. Основы общей психологии. Москва: Педагогика, 1989. Т. 1. 488с.

144. Рубинштейн С.Л. Основы общей психологии. Москва: Педагогика, 1989. Т. 2. 328с.
145. Руденский Е.В. Социальная психология: курс лекций. Новосибирск, 1997. 221с.
146. Рыбалко Е.Ф. Становление личности. Ленинград: Знание, 1974. 148с.
147. Саарнийт Ю.Р. Ценностное содержание жизненных планов молодежи. Москва: Наука, 1987. С.145-147.
148. Садалская Е.В., Абдраязкова А.М., Еникополов С.Н. Личностные факторы в оценке качества жизни и психологического благополучия. Санкт-Петербург, 2003. С. 15-19.
149. Саморегуляция и прогнозирование социального поведения личности. Ленинград: Наука, 1979. 264с.
150. Свенцицкий А.Л. Социальная психология. Москва, 2003. 175с.
151. Сизых Р.Л. Ценностные ориентации молодежи. Санкт-Петербург: СПбГУ, 1995. 155с.
152. Собкин В.С., Марин Е.М. Опыт структурного анализа ценностных ориентаций родителей дошкольников. *Вопросы психологии*, 2003. С.3-12.
153. Созонтов А.Е. Основные жизненные стратегии российских студентов. *Психология*, 2003. С. 15-23.
154. Соколова М.В. Шкала субъективного благополучия. Ярославль, 1996. 11с.
155. Сопов В.Ф., Карпухина Л.В. Морфологический тест жизненных ценностей: Руководство по применению. Самара: Изд-во Сам ИКП - СНЦ РАН, 2002. 56с.
156. Социальная психология упоряд. та відп. ред. А.В. Петровского. Москва: Просвещение, 1980. 263с.
157. Социальная психология в трудах отечественных психологов упоряд. та відп. ред. А.Л. Свенцицкий. Санкт-Петербург: Питер, 2000. 512с.

158. Социальная психология и общественная практика упоряд. та відп. ред. Е.В. Шороховой, В.П.Левкович. Москва: Наука, 1985. 232с.
159. Социальная психология и философия упоряд. та відп. ред. Б.Д. Парыгина. Ленинград: ЛГПИ, 1973. 244с.
160. Социальная психология личности. Москва: Наука, 1979. 344с.
161. Социальная психология. История. Теория. Эмпирические исследования упоряд. та відп. ред. Е.С.Кузьмина, В.Е.Семенова. Ленинград: ЛГУ, 1979. 288с.
162. Столин В.В. Самосознание личности. Москва: МГУ, 1983. 285с.
163. Сушков И.Р. Ценностные ориентации и категория социально-психо-логических отношений: Материалы международного психологического конгресса, Котрома, 23-24 октября 2003г, 2003. С.154-158.
164. Стрелков А.О. К проблеме психологического благополучия.неблагопо-лучия в современной психологии [Электронный ресурс] - Режим доступа: 1Ш:p:.conf2001. dem.rU.strelkov.html#top#top. Имеется печатный аналог.
165. Татенко В.О. Субъект психической активности: поиск новой парадигмы. *Психологический журнал*, 1995. С. 23-34.
166. Травин И.В., Блохин Н.В. Формирование профессиональных цінностей лицеистов в условиях модульного обучения: Материалы международного психологического конгресса, Котрома, 23-24 октября 2003г: Кострома, КГУ им Н.А. Некрасова, 2003. С. 173-176.
167. Тихомандрицкая О.А., Дубовская Е.М. Особенности социально-психологического изучения ценностей как элементов когнитивной и мотивационно- потребностной сферы. *Мир психологии*, 1999. С.80-90.
168. Тугушев Р.Х. Системная персонология: качественный и количественный анализ . Саратов: Изд-во Гос УНЦ "Колледж", 1998. 272с.
169. Углонова Е.А. Восприятие собственного дохода как фактор субъективного благополучия в современной России. Ярославль, 2002. С.204-207.

170. Фанталова Е.Б. Об одном методическом подходе к исследованию мотивации и внутренних конфликтов. *Психологический журнал*, 1992. С. 14-25
171. Фельдштейн Д.И. Психологические особенности развития личности в подростковом возрасте. *Вопросы психологии*, 1988. С. 31-41.
172. *Философский энциклопедический словарь*. Москва: *Советская энциклопедия*, 1983. С. 629.
173. Хорошев Г.И. Удовлетворенность работой как фактор стабилизации трудовых коллективов производственного объединения. Москва, 1982. 24с.
174. *Ценностные ориентации и интересы школьников* за ред. Т.Н. Мальковской. Москва, 1983. 126с.
175. *Ценностные ориентации личности и массовая коммуникация* . за ред. В.В. Воглайда. Тарту: Изд-во Тартуского госуниверситета, 1968. 120с.
176. *Ценностные ориентации личности и массовая коммуникация* . за ред. В.В. Воглайда. Тарту: Изд-во Тартуского госуниверситета, 1968. 120с
177. Чернова Э.Г. *Ценностные ориентации современной учащейся молодёжи малых городов центрально-европейского региона России*. Ярославль, 2003. 27с.
178. Черникова Т.В. *Психолого-педагогические основания профессионального развития специалистов образования и социальной работы*. Москва, 2005. 53с.
179. Чеснокова И.И. О тенденции исследования состояния личности в советской психологии. Москва: Наука, 1987. С.19-21.
180. Чудновский В.Э. К проблеме соотношения «внешнего» и «внутреннего» в психологии. *Психологический журнал*. 1993. С. 3-12.
181. Чудновский В.Э. Психологические составляющие оптимального смысла жизни. *Вопросы психологии*. 2003. С.3- 14.
182. Чудновский В.Э. Смысл жизни: проблема относительной эмансипированности от «внешнего» и «внутреннего». *Психологический журнал*. 1995. С. 15-26.

183. Шакуров Р.Х. Психология смыслов: теория преодоления. Вопросы психологии, 2003. С. 18-33.
184. Шамионов Р.М. Личность и ее становление в процессе социализации. Саратов: СГПИ, 2000. 240с.
185. Шамионов Р.М. Психология субъективного благополучия личности. Саратов: Изд-во Саратов.ун-та, 2004. 180с.
186. Шамионов Р.М. Социальная психология личности: теория и практика. Саратов: СГПИ, 2000. 160с.
187. Шаханова Е.П., Урванцев Л.П. Исследование социальных и психологических факторов неудовлетворенности трудовой деятельности. Ярославль, 2002. С. 281-283.
188. Шевеленкова Т.Д. Исследование личностного способа существования человека в современном мире. Москва, 1993. 336с.
189. Шибутани Т. Социальная психология. Ростов-на-Дону: Феникс, 1998. 544с.
190. Шихирев П.Н. Современная социальная психология. Москва: Наука, 1999. 392с.
191. Шорохова Е.В. Основные итоги социально-психологических исследований в институте психологии АН СССР. *Психологический журнал*, 1982. С. 34-54.
192. Шорохова Е.В. Социально-психологическое понимание личности. Москва, 1975. 221с.
193. Ядов В.А. Личность как предмет изучения. Ленинград: ЛГУ, 1979. С. 75-80.
194. Ядов В.А. Методология и техника социологического исследования. Тарту: Изд-во ТГУ, 1969. 227с.
195. Ядов В.А. Социологическое исследование. Самара: Изд-во Самарск. ун-та, 1995. 331с.
196. Ярошевский М.Г., Анцифирова Л.И. Развитие и современное состояние зарубежной психологии. Москва: Педагогика, 1974. 303с.

197. Gohm C.L. Individual differences in emotional experience: mapping available scales to processes . C.L. Gohm, G.L. Clore . *Personality & Social Psychology Bulletin*, Jun 2000. Vol. 26. Issue 6. p 679. 26p. 2 diagrams. 1 graph.

198. McCaskill J.W. Perceived support, social undermining, and emotion: idiosyncratic and shared perspectives of adolescents and their families . J.W. McCaskill, B. Lakey. *Personality & Social Psychology Bulletin*, Jul 2000. Vol. 26. Issue 7. p820. 13p.

199. Srinivasan R.V. The effects of individual differences and anonymity on commitment to decision: preliminary evidence abstract . R.V. Srinivasan . *Journal of Social Psychology*. Aug 99. Vol. 139. Issue 4. p496. 20p.

200. Wilson S. R. Visible acts of meaning . S. R.Wilson, A.W. Kunkel . *Journal of Language & Social Psychology*. Jun 2000. Vol. 19. Issue 2. pi 95. 27p.

Методика О. Фанталової
"Рівень співвідношення "цінності" і "доступності" в різних життєвих сферах "

Призначення тесту: діагностика неузгодженості, дезінтеграції в мотиваційно-особистісній сфері, ступеня незадоволеності поточною життєвою ситуацією, внутрішньої конфліктності, блокування основних основних потреб, а також рівня самореалізації, інтегрованості, гармонії.

Дана методика розглядає 12 основних загальнолюдських цінностей і виявляє співвідношення таких психологічних параметрів, як «Цінність» (Ц) і «Доступність» (Д) для людини. Для будь-якої життєво важливої сфери можна виділити кілька типових варіантів взаємозв'язку Ц і Д, а саме:

- 1) Ц і Д повністю збігаються;
- 2) Ц і Д в значній мірі збігаються;
- 3) Ц і Д значною мірою розходяться, і така розбіжність має два варіанти:
Ц перевищує Д ($Ц > Д$), Д перевищує Ц ($Д > Ц$);
- 4) Ц і Д повністю розходяться.

Перед початком тестування зачитується інструкція в якій зазначено що особистості надається список із 12 понять, кожне з яких означає одну із загальнолюдських цінностей:

1. Активна, діяльна життя;
2. Здоров'я (фізичне і психічне);
3. Цікава робота;
4. Краса природи і мистецтва;
5. Любов (духовна і фізична близькість з коханою людиною);
6. Матеріально-забезпечене життя (відсутність матеріальних труднощів);
7. Наявність хороших і вірних друзів;
8. Впевненість у собі (свобода від внутрішніх протиріч, сумнівів);

9. Пізнання (можливість розширення своєї освіти, кругозору, загальної культури, а також інтелектуальний розвиток);

10. Свобода як незалежність у вчинках і діях;

11. Щасливе сімейне життя;

12. Творчість (можливість творчої діяльності).

Необхідно порівняти всі ці поняття-цінності попарно між собою на спеціальному бланку. Слід провести два порівняння (за двома різними критеріями). На бланку міститься дві матриці. У них записані пари цифр, кожній цифрі відповідає цінність, яка стоїть під цим номером у списку. Заповнення потрібно починати з матриці № 1.

Матриця 1. Порівняйте поняття-цінності на основі їх більшої значущості і привабливості для вас.

1 2 2 3 3 4 4 5 5 6 6 7 7 8 8 9 9 10 10 11 11 12

1 3 2 4 3 5 4 6 5 7 6 8 7 9 8 10 9 11 10 12

1 4 2 5 3 6 4 7 5 8 6 9 7 10 8 11 9 12

1 5 2 6 3 7 4 8 5 9 6 10 7 11 8 12

1 6 2 7 3 8 4 9 5 10 6 11 7 12

1 7 2 8 3 9 4 10 5 11 6 12

1 8 2 9 3 10 4 11 5 12

1 9 2 10 3 11 4 12

1 10 2 11 3 12

1 11 2 12

1 12

Порівняння в першій матриці проводиться на підставі того, що представлені в цьому списку цінності мають для вас різну значущість, різну ступінь привабливості. Необхідно дивитись кожну пару і вибрати з двох цінностей саме ту, яка здається більш важливою в цій парі (наприклад: вам дана пара понять, під цифрою 2 позначено здоров'я, під цифрою 3 - цікава робота, якщо ви обвели 2, то це означає, що здоров'я для вас важливіше, ніж цікава

робота, обводити можна тільки одну цифру з пари). Пропускати пари не можна! Закінчивши першу матрицю, потрібно перейти до другої.

У другій матриці порівняння проводиться на підставі того, що деякі з представлених цінностей є для вас більш доступними, легше досяжними в житті у порівнянні з іншими.

Матриця 2. Порівняйте поняття-цінності на основі легкості їх досяжності для вас.

1 2 2 3 3 4 4 5 5 6 6 7 7 8 8 9 9 10 10 11 11 12

1 3 2 4 3 5 4 6 5 7 6 8 7 9 8 10 9 11 10 12

1 4 2 5 3 6 4 7 5 8 6 9 7 10 8 11 9 12

1 5 2 6 3 7 4 8 5 9 6 10 7 11 8 12

1 6 2 7 3 8 4 9 5 10 6 11 7 12

1 7 2 8 3 9 4 10 5 11 6 12

1 8 2 9 3 10 4 11 5 12

1 9 2 10 3 11 4 12

1 10 2 11 3 12

1 11 2 12

1 12

"Шкала суб'єктивного благополуччя" М.В. Соколова

Шкала суб'єктивного благополуччя є скринінговий психодіагностический інструмент для вимірювання емоційного компонента **суб'єктивного благополуччя(СБ)** або **емоційного комфорту(ЕК)**. Визначення суб'єктивного благополуччя включає три критеріальних ознаки.

Благополуччя визначається за зовнішніми критеріями, таким як добродесна, «правильна» життя. Такі визначення отримали назву нормативних. Відповідно до них людина відчуває благополуччя, якщо він володіє деякими соціально бажаними якостями; критерієм благополуччя є система цінностей, прийнята в даній культурі.

Визначення суб'єктивного благополуччя зводиться до поняття задоволеності життям і зв'язується зі стандартами респондента щодо того, що є хорошим життям.

Третє значення поняття суб'єктивного благополуччя тісно пов'язане з повсякденним розумінням щастя як переваги позитивних емоцій над негативними. Це визначення підкреслює приємні емоційні переживання, які або об'єктивно переважають в житті людини, або людина суб'єктивно схильний до них.

Інструкція до тесту

Вкажіть, будь ласка, якою мірою в згодні або не згодні з наведеними нижче висловлюваннями, використовуючи для цього наступну шкалу:

- 1 - повністю згоден;
- 2 - згоден;

- 3 - більш-менш згоден;
- 4 - важко відповісти;
- 5 - більш-менш не згоден;
- 6 - не згоден;
- 7 - повністю не згоден.

Тестовий матеріал

1. Останнім часом я був в гарному настрої.
2. Моя робота тисне на мене.
3. Якщо у мене є проблеми, я можу звернутися до кого-небудь.
4. Останнім часом я добре сплю.
5. Я рідко сумую в процесі своєї повсякденної діяльності.
6. Я часто відчуваю себе самотнім.
7. Я відчуваю себе здоровим і бадьорим.
8. Я відчуваю велике задоволення, перебуваючи разом з сім'єю або друзями.
9. Іноді я стаю неспокійним з невідомої причини.
10. Вранці мені важко вставати і працювати.
11. Я дивлюся в майбутнє з оптимізмом.
12. Я охоче менше просив би інших про що-небудь.
13. Мені подобається моя повсякденна діяльність.
14. Останнім часом я надмірно реаую на незначні перешкоди і невдачі.
15. Останнім часом я відчуваю себе в прекрасній формі.
16. Я все більше відчуваю потребу в самоті.
17. Останнім часом я був дуже неуважний.

Ключ до тесту

«Прямі» пункти (номер обраного відповіді прямо відповідає одержуваному балу) - № 1, 3, 4, 5, 7, 8, 11, 13, 15.

Оцінювання «прямих» пунктів

Оцінювання «зворотних» пунктів

«Зворотні» Пункти (приписування балів номерами відповідей носить зворотний характер) - № 2, 6, 9, 10, 12, 14, 16, 17.

Підсумковий бал випробуваного по тесту дорівнює сумі балів за «прямим» і «зворотним» пунктам.

Обробка і інтерпретація результатів тесту

Шкала складається з 17 пунктів, зміст яких пов'язаний з *емоційним станом, соціальним становищем* деякими *фізичними симптомами*. У відповідності до змісту пункти поділяються на шість кластерів:

1. Напруженість і чутливість (2, 12, 16).
2. Ознаки, які супроводжують основну психоемоційну симптоматику (9, 14, 17).
3. Зміни настрою (1, 11).
4. Значимість соціального оточення (3, 6, 8).
5. Самооцінка здоров'я (7, 15).
6. Ступінь задоволеності повсякденною діяльністю (5, 10, 13).

Середній бал по тесту, перекладений в стандартну оцінку за шкалою стіною (середнє значення - 5,5, стандартне відхилення - 2), є підставою для інтерпретації результатів тесту.

Таблиця переведення «сирих» балів у стандартні оцінки

«Сирий» бал	стіни	«Сирий» бал	стіни	«Сирий» бал	стіни
25	1	52	4	77	7
26	1	53	4	78	8
27	1	54	4	79	8
28	1	55	4	80	8
29	1	56	5	81	8
30	1	57	5	82	8
31	1	58	5	83	8
32	1	59	5	84	8
33	1	60	5	85	8
34	2	61	5	86	9
35	2	62	5	87	9
36	2	63	6	88	9
37	2	64	6	89	9
38	2	65	6	90	9
39	2	66	6	91	9
40	2	67	6	92	9
41	3	68	6	93	10
44	3	69	6	94	10
45	3	70	6	95	10
46	3	71	7	96	10
47	3	72	7	97	10
48	3	73	7	98	10
49	4	74	7	99	10
50	4	75	7	100	10
51	4	76	7		

